

emmesteel[®]

RADIATORI E SCALDASALVIETTE IN ACCIAO INOX

design sensation

NON CONOSCO ALTRA **PASSIONE**
SE NON QUELLA CHE MI PORTA A CREARE

I KNOW NOT OF ANY OTHER PASSION THAN THAT WHICH BRINGS ME TO CREATIVITY
JE NE CONNAIS AUCUNE AUTRE PASSION... QUE CELLE QUI M'INCITE À CRÉER
Я НЕ ЗНАЮ ДРУГОГО ЗАНЯТИЯ ЧЕМ ТО... ЧТО ПРИВОДИТ МЕНЯ К СОЗДАНИЮ



Prato della Valle - Padova

IT

PROFILO

Emmesteel è un'azienda giovane situata nel nord-est Italia a pochi chilometri da Padova, che affonda le sue radici in un'esperienza di più di quarant'anni nel campo dei servizi di lavorazione e finitura dei metalli. La consolidata competenza nei trattamenti di finitura dei materiali, deriva da una lunga tradizione di famiglia tramandata ai fratelli Maran che ne curano lo sviluppo dei prodotti e il management. Grazie alla continua ricerca di nuove soluzioni, ai decisi investimenti e alla diversificazione dei servizi offerti, l'azienda concretizza l'ambizioso progetto di entrare nel mercato del design con un proprio prodotto. Nel segno di questa preziosa tradizione e di una forte passione nell'immaginare e realizzare oggetti emozionanti ed innovativi, l'azienda intraprende la produzione dei radiatori in acciaio inox, collocando in breve tempo il brand Emmesteel nel teatro dei mercati internazionali.

USA | ENG

PROFILE

Emmesteel is a young company located in the north-east of Padua, based on forty years of experience in the field of metal working. The established competence on materials processes of finishing comes from the long-standing family tradition handed down to Maran brothers, the developers of all products and the managers of the company. Thanks to the constant quest for new solutions and thanks to the firm investments and diversification of services, the company embodies the ambitious project to enter the market of design with its own product. As a sign of the precious tradition and strong passion to create and imagine exciting and innovative objects, the company starts on the production of stainless steel space-heaters and towel warmers, setting Emmesteel brand in the international markets within a short time.

CAN | FR

PROFIL

Emmesteel est une entreprise jeune, située dans le nord-est d'Italie, à peu de kilomètres de Padoue, avec plus de quarante ans d'expérience dans le travail et la finition des métaux. La compétence consolidée dans les traitements de finition des matériaux résulte d'une longue tradition familiale transmise aux frères Maran qui ont soin du développement des produits et du management. Grâce à la recherche continue de nouvelles solutions, aux décisifs investissements et aux différents services offerts, l'entreprise réalise l'ambitieux projet d'entrer dans le marché du design avec un produit propre. Dans le signe de cette tradition précieuse et d'une forte passion d'imaginer et réaliser objets émouvants et innovateurs, l'entreprise entreprend la production du radiateur en acier inox, en positionnant le brand Emmesteel dans les marchés internationaux.

RUS | UA

О КОМПАНИИ

Emmesteel это молодая компания, расположенная на северо-востоке Италии, недалеко от Падуи, которая имеет за спиной опыт более чем сорока лет в области обработки металлов. Сводный опыт в финишной обработке материала, происходит от давней семейной традиции, заложенной братьями Маран, которые занимаются развитием и управлением производства. Благодаря постоянному поиску новых решений, серьезным инвестициям и диверсификации предлагаемых услуг, компания реализовала масштабный проект - выйти на рынок со своим собственным продуктом. В знак этой ценной традиции и стремления вообразить и создавать интересные и инновационные продукты, компания начинает производство радиаторов из нержавеющей стали, выводя бренд EMMESTEEL в кратчайшие сроки на международный рынок.

design sensation

ACCIAIO E SOSTENIBILITÀ

L'eccellenza dei prodotti Emmesteel deriva dalla scelta per la loro realizzazione di un materiale nobile come l'acciaio inossidabile AISI 304. Le peculiari caratteristiche intrinseche e meccaniche dell'acciaio inox sono garanzia di durata nel tempo e di resistenza alla corrosione. La natura ecologica del materiale, priva di trattamenti chimici, è garantita dall'utilizzo esclusivo di processi di finitura superficiale di tipo meccanico, realizzati con spazzole per la lucidatura e satinatura. La sua naturalezza inoltre, esprime la pura filosofia estetica dell'azienda che mira ad offrire prodotti di elevata qualità e sostenibilità per l'ambiente.

LAVORAZIONI E SERVIZI

L'élite dell'azienda è il reparto di finitura dove la passione per il perfezionamento e l'applicazione dei segreti e delle tecniche del mestiere esaltano il valore dei nostri prodotti made in Italy. Il punto di forza consiste nell'interdipendenza fra i reparti produttivi e nella continua condivisione del know-how nel processo di sviluppo dei prodotti. Le lavorazioni si diversificano suddividendo la produzione in reparti specializzati in pretrattamenti di pulitura e lavorazioni in automatico di barre cilindriche, quadre e svariate altre forme; quindi, procedono industrialmente attraverso moderni impianti robotizzati, sia per la saldatura che per la finitura. Tutti i prodotti Emmesteel prendono forma e finitura finale dall'abilità e competenza di personale artigiano altamente qualificato.

IL NOSTRO PRODOTTO

Il design deriva dal connubio tra l'eccellenza delle finiture e l'innovativa progettualità. A testimonianza di una raffinata artigianalità produttiva, il radiatore Emmesteel spicca per il particolare tecnicismo costruttivo dato dal gioco d'incastri fra gli elementi assemblati manualmente. Emmesteel crede nel miglioramento continuo delle soluzioni; adotta un nuovo e più efficiente metodo di elettrificazione certificato ed omologato inserito nei prodotti. Risponde prontamente alle istanze dei mercati internazionali progettando e creando i propri sofisticati dispositivi di controllo. Per l'azienda, il nuovo e personale modo di intendere il radiatore, è la scommessa che ha voluto e saputo vincere, oltre ad essere punto di partenza per la creazione di nuovi emozionanti prodotti.

MISSIONE

Emmesteel, nel solco del migliore made in Italy, si prefigge di soddisfare i propri clienti attraverso dei prodotti ben costruiti che sappiano trasmettere emozioni ed un pizzico di orgoglio nel possedere una tipica eccellenza dell'artigianalità italiana



USA | ENG

STAINLESS STEEL AND SUSTAINABILITY

The excellence of Emmesteel products comes from the choice for their realization of a noble material such as the stainless steel AISI 304. Its peculiar intrinsic and mechanic features are a warranty of durability and corrosion resistance. The ecologic nature of stainless steel, which has no chemical treatments, is warranted by the exclusive use of superficial processes made by mechanical brushing to have the polished or brushed finish. Its naturalness expresses the aesthetic philosophy of the company, that aims to offer high quality products and to work for sustainability of environment.

PROCESSING AND SERVICES

The company élite is the department of finishing processes, in which the passion for improvement and the application of the secrets and skills of his trade, enhance the value of made in Italy products. The mainstay is the interdependence among the productive departments and the constant know-how shared during the process of products development. Working processes consist of specialized departments of polishing treatments and automatic workings of cylindrical, squared bars and other shapes; so, processes continue towards the industrialized procedures made with the modern robotic plants, both for the welding and finishing. All Emmesteel products find their shape and refinement inside the prestigious finishing department which expresses the ability and competence of highly trained craftsman personnel.

OUR PRODUCT

Design originates from the synergy between the excellence of processing and the innovative projects. As a sign of the refined productive craftsmanship, Emmesteel products stand out for the peculiar technicality of construction, that consists on a joint-system applied to the components which are manually assembled. Emmesteel believes on the continuous improvement of solutions; in the matter in question it employs a new and more efficient electrification system applied to all products,

homologated and certified. Emmesteel meets the demands of international markets designing and creating its own sophisticated electronic control devices. The original and personal way to conceive the heaters was a challenge, that the company really sought and could win, other than being a starting point for the creation of new captivating products.

MISSION

Emmesteel, following the great made in Italy tradition, aims to satisfy all clients with well-done products which may infuse emotions and a dash of pride for having a typical Italian craftsmanship excellence.



CAN | FR

ACIER ET DURABILITÉ

L'excellence des produits Emmesteel dérive du choix pour leur réalisation d'un matériau noble tel que l'acier inoxydable AISI 304. Les caractéristiques intrinsèques et mécaniques de l'acier sont la garantie de la durée dans le temps et la résistance à la corrosion. La nature écologique du matériau, sans aucun traitement chimique, est garantie par l'utilisation des procédés de finition superficielle mécanique réalisée avec brosses pour le polissage et le satinage. Le caractère naturel du matériau exprime aussi la philosophie esthétique de l'entreprise qu'aspire à offrir des produits de haute qualité et de durabilité environnementale.

TRAVAUX ET SERVICES

L'élite de l'entreprise est la section de la finition, où la passion pour la perfection et l'application des secrets et des techniques de travail exaltent la valeur de nos produits made in Italy. Le point de force est l'ingéniosité entre les sections de production et l'échange continu du know-how dans le processus de développement des produits. Les travaux se différencient en subdivisant la production en sections spécialisées en pré-traitements de nettoyage et de travaux automatiques de barres cylindriques, carrées ou en autres formes; donc on se procède industriellement à travers modernes installations robotisées, soit pour la soudure que pour la finition. Tous les produits Emmesteel prennent forme et finition finale dans la prestigieuse section qu'exprime la compétence du personnel artisan hautement qualifié.

LE NOTRE PRODUIT

Le design résulte de l'union entre l'excellence des finitions et des projets innovants. A



témoigner l'artisanat raffiné, le radiateur Emmesteel se détache pour la technique de construction particulier donnée par le jeu à emboîtement entre les éléments assemblés manuellement. Emmesteel croit dans l'amélioration continue des solutions; elle utilise dans ses produits une méthode d'électrification nouvelle et plus efficace, certifiée et homologuée. Emmesteel répond aux requêtes des marchés internationaux en projetant et créant ses dispositifs de contrôle. Pour l'entreprise, le moyen nouveau



et personnel d'interpréter le radiateur est le pari qu'elle a voulu et gagné mais il est aussi le point de départ pour la création des produits nouveaux et exaltants.

MISSION

Emmesteel, dans le sillon du meilleur made in Italy, se fixe de satisfaire les propres clients avec des produits bien construits qui savent transmettre émotions et un peu d'orgueil de posséder une pièce d'excellent artisanat italien.

RUS | UA

СТАЛЬ И ЭКОЛОГИЧЕСКАЯ УСТОЙЧИВОСТЬ

Превосходство продукции EMMESTEEL в выборе для производства такого благородного материала, как нержавеющая сталь AISI 304. Физические свойства и механические характеристики этой стали являются гарантией долговечности и стойкости к коррозии. Экологичность материала и отсутствие химической обработки, обеспечивают эксклюзивным методом обработки поверхности отделки, путем полировки и шлифовки специальными кисточками. Натуральность материала также выражает эстетическую философию компании, которая стремится предложить высокое качество продукции и безопасность окружающей среды.

ПРОИЗВОДСТВО И СЕРВИС

Сердце фабрики - это цех обработки, в котором стремление к совершенству и применение секретов и методов ремесла повышают ценность наших изделий Made in Italy. Сильно стороной является взаимодействие между производственными отделами и непрерывный обмен Know-How в процессе разработки изделий. Весь процесс производства разделен между специализированными цехами: предварительная обработка и очистка и производство в автоматических установках изделий цилиндрических, квадратных и

других форм, после чего для сварки и отделки изделия проходят через цех современных роботизированных установок. Все изделия Emmesteel принимают финальную форму и отделку благодаря высокому уровню мастерства квалифицированного персонала.

НАШ ПРОДУКТ

Дизайн рождается от союза совершенной отделки и инновационных открытий. Радиаторы Emmesteel заметно выделяются своим необычным конструктивным строением, подтверждая тем самым изысканность ручного мастерства. Emmesteel верит в непрерывное улучшение своей продукции; применяет новый засертифицированный и более эффективный метод обогрева в своих радиаторах; оперативно реагирует на тенденции международных рынков, разрабатывая и создавая свои собственные современные устройства управления и контроля. Новый взгляд и собственный стиль радиатора означает вызов для компании, который она приняла и успешно справилась, сделав отправным пунктом для создания новых интересных продуктов.

МИССИЯ

Emmesteel, в лучших традициях стиля Made in Italy, стремится удовлетворить запросы своих клиентов за счет создания продуктов способных передать эмоции и частичку гордости от обладания превосходным продуктом, выполненного в типичном итальянском стиле ручного мастерства.



CERTIFICAZIONI

CERTIFICATIONS
CERTIFICATIONS
СЕРТИФИКАЦИЯ



IPX4

Grado di protezione all'acqua
Ingress protection degree from water
Degré de protection contre l'eau
Степень защиты от воды



IEC system of conformity assessment schemes
For electrotechnical equipment and components
(IECEE)



Intertek

Canada No. 26

UL 2021 SAFETY FIXED AND LOCATION-DEDICATED ELECTRIC ROOM HEATERS.
UL 2021 NORME (S) POUR FIXE ET LIEU-DEDICATED ELECTRIQUE CHAMBRE RADIATEURS
CSA C22.2 No 46 - ELECTRIC AIR-HEATERS



Pressione massima di esercizio 10 bar.
Maximum working pressure 10 bar.
Pression maximale de service 10 bar.
Максимальное рабочее давление 10 Бар



Russian

Emmesteeel s.r.l. si riserva il diritto di apportare modifiche ai propri prodotti, ritenute necessarie per il miglioramento degli stessi. Salvo eccezioni, la garanzia è governata esclusivamente dalle condizioni di vendita contenute in ogni prodotto, mentre non vi sarà alcuna garanzia qualora i prodotti non vengano utilizzati correttamente. Tutti i diritti sono riservati. Ogni riproduzione, anche parziale, è vietata.

Emmesteeel s.r.l. reserves the right to modify its products for improvements without prior notifications. Unless exceptions, the warranty responds only as indicated in the warranty conditions provided with each product, and there shall be no warranty if the products are not correctly used. All rights reserved. Any copy, even partial, is forbidden.

Emmesteeel s.r.l. se réserve le droit de modifier ses produits s'il est nécessaire pour les améliorer. Sauf exceptions, la garantie est gérée par les conditions de vente contenues en tous les produits, tandis qu'il n'y aura aucune autre garantie si les produits ne seront pas utilisés correctement. Tous les droits sont réservés. Toutes les reproductions, aussi partiales, sont dépourvues.

Emmesteeel s.r.l. оставляет за собой право вносить изменения в конструкцию изделий. За редким исключением гарантия регулируется условиями продаж, содержащихся в изделиях, между тем гарантия не распространяется на изделия, если они используются не должным образом. Все права защищены. Любое воспроизведение, даже частичное, запрещено.

Prezzi IVA esclusa - Net prices, VAT excluded - Les tarifs sont TVA excluee - Цены указаны без НДС

QUALITÀ AL QUADRATO

QUALITY SQUARED
QUALITÉ AU CARRÉ
КАЧЕСТВО В КВАДРАТЕ



QUADRO

SOLIDITÀ E DESIGN MODERNO, I TRATTI DISTINTIVI DELLO STILE

LINEA QUADRO

Il modello QUADRO, dal design ricercato e distinto da linee geometriche di grande modernità e personalità, è disponibile solo nella versione scaldasalviette, nelle stesse misure sia per l'idraulico che per l'elettrico. Costruzione con PROFILI DINAMICI strutturati ad incastro e privi di saldature antiestetiche, che resistono agli stress termo-meccanici. Grande plasticità, ampi spazi tra i tubi, vasta gamma di misure nelle possibilità di configurazioni di installazione.

SOLIDITY AND FASHIONABLE DESIGN, THE DISTINCTIVE FEATURES OF STYLE.

QUADRO model, a singular design characterized by geometric outlines of great modernity and personality, is available only as towel warmer, in the same sizes both for the hydraulic and the electric versions. Structured with the DYNAMIC PROFILES through an interlocking system, without unsightly weldings, a system that resists to the thermo-mechanic stresses. Great plasticity, huge spaces among pipes, wide range of sizes and many installation configurations.

SOLIDITÉ ET DESIGN MODERNE, LES TRAITS DISTINCTIFS DU STYLE

Le modèle QUADRO inox, du design recherché et distingué par les lignes géométriques de grande modernité et personnalité, est disponible seulement dans la version sèche-serviettes, dans les mêmes finitions pour la version hydraulique et électrique. Construction avec PROFILS DYNAMIQUES à encastrement, sans aucune inesthétique soudure, qui résistent aux stress thermomécaniques. Grande plasticité, grand espace entre les tuyaux, large gamme des dimensions avec différentes configurations possibles.

ПРОЧНОСТЬ И СОВРЕМЕННЫЙ ДИЗАЙН ОТЛИЧИТЕЛЬНЫЕ ПРИЗНАКИ СТИЛЯ

Модель QUADRO из нержавеющей стали в изысканном дизайне и с отличительными геометрическими линиями доступна только в версии полотенцесушителя, в одних и тех же размерах как для гидравлической версии, так и для электрической. Структура с динамическими профилями и без неприглядных сварочных швов, которые более всего подвержены термо-механическим повреждениям. Большая пластичность, широкое пространство между перекладинами, обширная линейка размеров с возможностью различной установки.



LO STILE È L'ESSENZA DELLA BELLEZZA

STYLE IS THE ESSENCE OF BEAUTY

LE STYLE C'EST L'ESSENCE DE LA BEAUTÉ

СТИЛЬ - ЭТО ОСНОВА КРАСОТЫ



QUADRO Scaldaserviette 720x844mm
QUADRO towel warmer 720x844mm



QUADRO sèche-serviettes 720x844mm
QUADRO Полотенцесушитель 720x844мм

NUOVO SISTEMA DI ELETTTRIFICAZIONE A SECCO

LINEA
QUADRO

Una scelta di elevata funzionalità e comfort, un modello che affina e decora le stanze con uno stile moderno. Il nuovo sistema di elettrificazione in assenza di liquidi è il sistema più veloce per il raggiungimento della temperatura e per l'uniformità del calore. Ottimo supporto nei bagni con sistema di riscaldamento a pavimento e utilizzabile in modo indipendente ad impianto spento.

(Dettagli sistema di elettrificazione vedi pag. 296)

NEW ELECTRIFICATION DRY-SYSTEM

A choice of high functionality and comfort, a model that refines and decorates the rooms with a modern style. The new electrification system without liquid inside is the speedest way to reach the temperature and the uniformity of heat all over the towel warmer. Great support in bathrooms with the under floor heating system and usable independently when the floor installation is switched off.

(Details on electrification dry-system at page 296)

NOUVEAU SYSTÈME D'ÉLECTRIFICATION À SEC

Un choisi d'élevé fonctionnalité et confort, un modèle qui affine et décore les pièces avec un style moderne. Le nouveau système d'électrification sans liquides, est le système plus rapide pour atteindre la température et pour l'uniformité de la chaleur. Excellent support dans la salle de bain avec le chauffage par le sol, il peut être utilisé avec installation éteint.

(Détails de la version hydraulique à page 296)

НОВАЯ СИСТЕМА ОБОГРЕВА «СУХОГО» ТИПА

Выбор высокой функциональности и комфорта - модель, которая улучшает и украшает помещения в современном стиле. Благодаря новой системе «сухого» обогрева происходит быстрое достижение необходимой температуры и распределение тепла. Отличная поддержка для ванных комнат с функцией обогрева пола и возможность самостоятельного использования в случае, когда такая система отключена.

(Подробно о системе обогрева см. стр. 296)



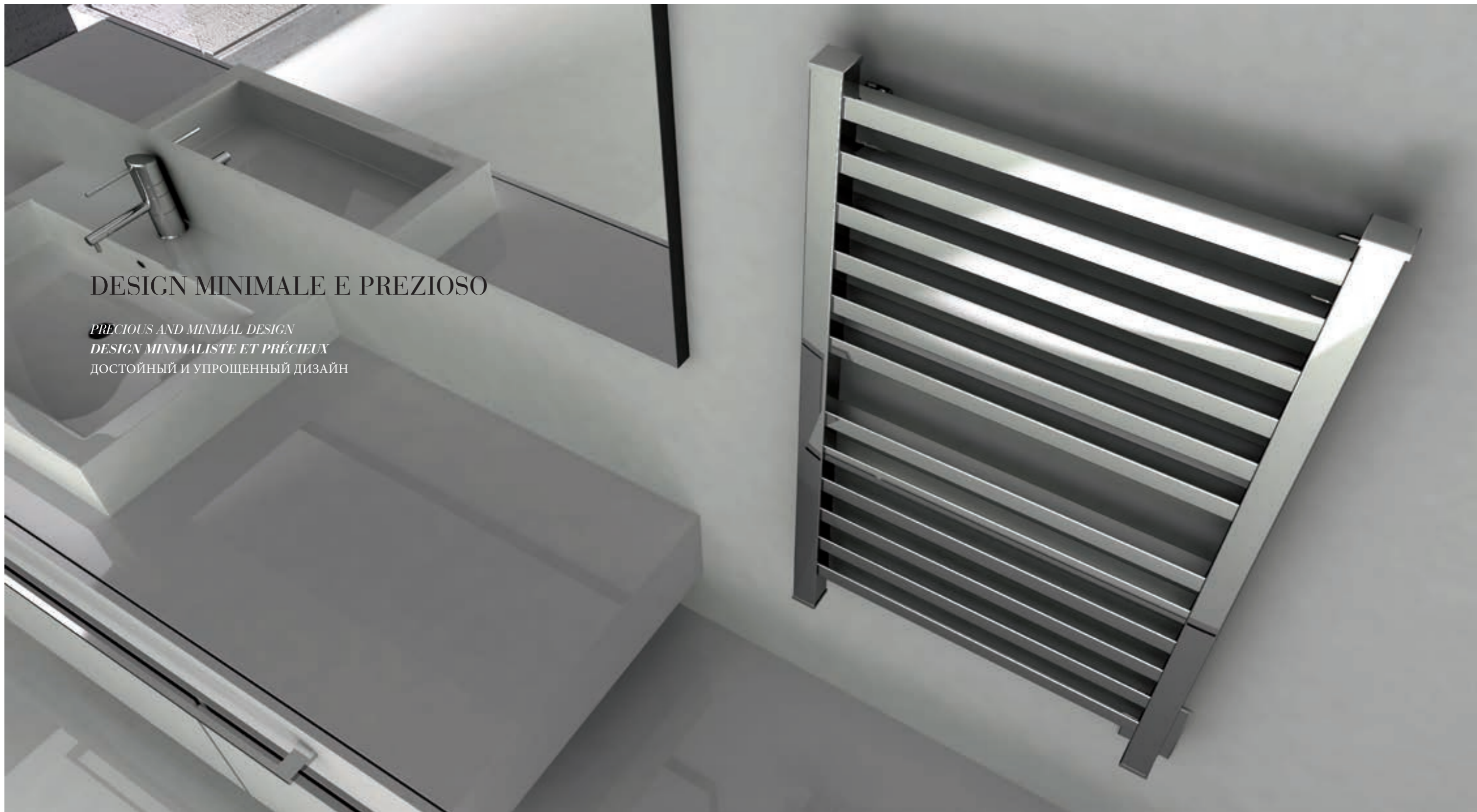

DESIGN MINIMALE E PREZIOSO

PRECIOUS AND MINIMAL DESIGN
DESIGN MINIMALISTE ET PRÉCIEUX
ДОСТОЙНЫЙ И УПРОЩЕННЫЙ ДИЗАЙН



QUADRO Scaldaserviette 620x844mm
QUADRO towel warmer 620x844mm

QUADRO sèche-serviettes 620x844mm
QUADRO Полотенцесушитель 620x844мм



LINEA QUADRO

NUOVO PULSANTE TOUCH: STILE LINEARE ED ELEGANTE

Il nuovo pulsante on-off con placca a muro in ACCIAIO INOX AISI 304, è dotato di comando di accensione TOUCH con spia led su display a filo e viene abbinato a tutti i modelli elettrici. Espressione di raffinatezza estetica che mira a concretizzare un principio di coerenza e linearità di stile.

(Dettagli pulsante touch vedi pag. 292)

NEW TOUCH CONTROL: LINEAR AND ELEGANT STYLE

The new switch on-off with wall-plate in STAINLESS STEEL AISI 304, has the TOUCH CONTROL system with flush led-lighting and can be matched with all products in the electric version. Expression of aesthetic refinement, that aims to concretize a principle of coherence and linear style.

(Details on touch control at page 292)

NOUVEAU BOUTON TOUCH: STYLE LINÉAIRE ET ÉLÉGANT

Le nouveau bouton on-off avec plaque en ACIER INOX AISI 304, est doté d'une commande d'allumage TOUCH avec une lumière à led sur l'écran, et il est assorti à tous les modèles électriques. Il est expression de raffinement esthétique qui vise à concrétiser un principe de cohérence et linéarité du style.

(Détails sur le bouton touch à page 292)

НОВЫЙ ВЫКЛЮЧАТЕЛЬ TOUCH: ЭЛЕГАНТНЫЙ И ЧЕТКИЙ СТИЛЬ

Новый выключатель on-off из нержавеющей стали AISI 304 с настенной установкой имеет кнопку включения TOUCH со светодиодным индикатором на дисплее, поставляется со всеми электрическими моделями. Выражение эстетической изысканности, которая призвана подчеркнуть принцип последовательности и прямолинейности стиля.

(Подробно о выключателе touch см. стр. 292)

REGOLATORE DI POTENZA: INNOVAZIONE TECNOLOGICA, CONTROLLO DELLA POTENZA ED EFFICIENZA ENERGETICA

LINEA QUADRO

Dispositivo elettronico dotato di un software innovativo che gestisce i flussi di energia in modo costante e proporzionale secondo il livello di potenza impostato. Permette di erogare l'energia in modo intelligente evitando consumi inutili. Efficace soprattutto quando si utilizza da supporto a impianti a pavimento. **REGOLATORE DI POTENZA: niente di più funzionale e vantaggioso!**

(Dettagli Regolatore di potenza vedi pag. 286)

DIGITAL HEAT CONTROLLER: TECHNOLOGIC INNOVATION, POWER CONTROL AND ENERGY EFFICIENCY

Electronic device equipped with an innovative software that manages the current flows in a constant and proportional way according to the level of power set. It allows to supply the energy in a clever way avoiding useless consumptions. Very efficient when used as integrative support to the under floor heating systems. DIGITAL HEAT CONTROLLER: nothing more functional and worthwhile.

(Details on digital heat controller at page 286)

RÉGULATEUR DE PUISSANCE: INNOVATION TECHNOLOGIQUE, CONTRÔLE DE LA PUISSANCE ET EFFICIENCE ÉNERGÉTIQUE

Dispositif électronique doté d'un software innovateur qui garantit le flux d'énergie en manière constante et proportionnelle selon le niveau défini de la puissance. Il permet la distribution intelligente de l'énergie en évitant consommations inutiles. Il est efficace surtout s'il est utilisé à support du chauffage par le sol. RÉGULATEUR DE PUISSANCE : rien de plus fonctionnel et louable.

(Détails de régulateur de puissance à page 286)

РЕГУЛЯТОР МОЩНОСТИ: ТЕХНОЛОГИЧЕСКИЕ ИННОВАЦИИ, КОНТРОЛЬ МОЩНОСТИ И ЭНЕРГОЭФФЕКТИВНОСТИ

Электронный механизм с инновационным программным обеспечением, позволяющим управлять потоками энергии на постоянном уровне и пропорционально от установленного уровня мощности. Позволяет подавать энергию разумно, избегая ненужных расходов. Особенно эффективен в случае, когда имеется система подогрева пола. **РЕГУЛЯТОР МОЩНОСТИ: нет ничего более функционального и полезного!**

(Подробно о регуляторе мощности см. стр. 286)

Regolatore di potenza lucido con connessione diretta a muro
Polished digital heat controller with direct wall-connection

Régulateur de puissance poli avec connexion directe à mur
Регулятор мощности глянцевый с прямым подключением к стене

LINEA
QUADRO

COMPLETA LO STILE PERSONALE DEL TUO BAGNO CON L'ACCESSORIO PORTACCAPPATOIO

Oltre agli spazi ricavati nel modello QUADRO per l'appoggio degli asciugamani, opzionale il portaccappatoio in acciaio inox dal design squadrato. Di facile installazione e con preziose finiture lavorate a mano, è applicabile a piacere sullo scaldasalviette.

(Dettagli accessori vedi pag. 315)

COMPLETE THE PERSONAL STYLE OF YOUR BATHROOM WITH THE BATHROBE HOOK ACCESSORY

Other than the many spaces to lay the towels in QUADRO model, there is the optional bathrobe hook, in stainless steel and with a squared design. Easy installation and bright handmade finishes, it is applicable at pleasure on the towel warmer.

(Details on accessories at page 315)

COMPLÈTE LE STYLE PERSONNEL DE TA SALLE DE BAIN AVEC L'ACCESSOIRE PORTE-PEIGNOIR

En plus des espaces pour l'appui des serviettes sur le modèle QUADRO, il y a l'optionnel porte-peignoir en acier inox avec design carré. De facile installation et avec précieuses finitions travaillées à la main, il peut être installé à plaisir sur le sèche-serviettes.

(Détails sur accessoires à page 315)

ЗАВЕРШИ СВОЙ ЛИЧНЫЙ СТИЛЬ ВАННОЙ КОМНАТЫ С АКСЕССУАРОМ КРЮЧОК ДЛЯ ХАЛАТОВ

Помимо предусмотренного свободного пространства между перекладинами для размещения полотенец в модели QUADRO дополнительным аксессуаром выступает крючок для халатов квадратной формы из нержавеющей стали. Простой в установке и сделанный вручную.

(Дополнительно аксессуары см. стр. 315)



L'INOX SI ERGE A PROTAGONISTA

L'ACCIAIO INOX diventa protagonista nella VERSIONE IDRAULICA Emmesteel, garantendo resistenza e durata nel tempo, non soggetto ad erosione da correnti vaganti e grazie alla immutabile qualità del materiale.

STAINLESS STEEL SETS ITSELF UP AS THE PROTAGONIST
STAINLESS STEEL becomes the first actor in the hydraulic version of Emmesteel products, because of its resistance and long lasting since it is not subject to erosion due to stray currents, thanks to the high quality material.

L'INOX S'ÉLEVE À PROTAGONISTE
L'ACIER INOX devient protagoniste dans la VERSION HYDRAULIQUE Emmesteel, en garantissant résistance et durée dans le temps, il n'est pas sujet aux courants vagabonds grâce à l'inaltérable qualité du matériel.

НЕРЖАВЕЮЩАЯ СТАЛЬ СТАНОВИТСЯ КЛЮЧЕВЫМ МОМЕНТОМ
Именно она является ключевым игроком в гидравлической продукции Emmesteel, гарантируя прочность и длительность использования. Изделия не подвержены эрозии благодаря неизменному высокому качеству материала.

**CLASSE ED ESCLUSIVITÀ,
UN TOCCO DI RAFFINATEZZA
NEL TUO BAGNO**

Abbinata al modello Quadro la valvola Cube, completa di raccordi e di opzionali accessori estetici di connessione, studiati nel design per conseguire con stile l'armonia e la continuità estetica delle forme.

(Dettaglio versione idraulica vedi pag. 298)

*CHARM AND EXCLUSIVITY, A TOUCH OF ELEGANCE IN YOUR BATROOM
The optional CUBE valve is matched to the QUADRO model, equipped with adaptors and optional aesthetic accessories for the connection, which are designed to reach the harmony and aesthetic homogeneity of shapes.*

(Details on hydraulic version at page 298)

**DE CLASSE ET EXCLUSIVITÉ, UNE TOUCHE DE RAFFINEMENT DANS
TA SALLE DE BAIN**

Assortie au modèle QUADRO la valve Cube, complétée des raccordements et des accessoires optionnels de connexion. Ils sont étudiés dans le design pour obtenir avec style harmonie et continuité esthétique des formes.

(Détails sur la version hydraulique à page 298)

**КЛАСС И ЭКСКЛЮЗИВНОСТЬ, НОТКА ИЗЫСКАННОСТИ В ВАШЕЙ
ВАННОЙ КОМНАТЕ**

В сочетании с моделью Quadro клапан Cube дополняет фитинги и необходимые эстетические аксессуары для подключения, подобранные по дизайну, чтобы выдержать стиль, гармонию и эстетику форм.

(Дополнительно аксессуары см. стр. 298)

LINEA QUADRO

SCHEDA TECNICA VERSIONE SCALDASALVIETTE

TECHNICAL SHEET TOWEL WARMER VERSION

FICHE TECHNIQUE VERSION SÈCHE-SERVIETTES

СПЕЦИФИКАЦИЯ ВЕРСИЯ ПОЛОТЕНЦЕДЕРЖАТЕЛЯ

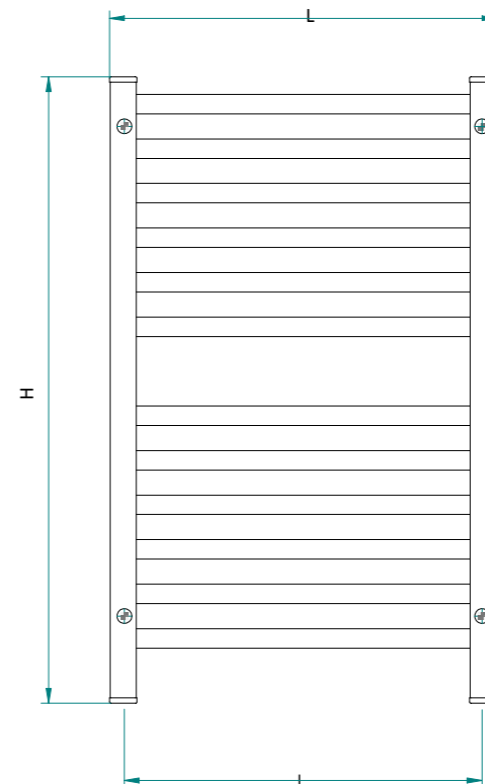

L LARGHEZZA
WIDTH / LARGEUR / ШИРИНА

H ALTEZZA
HEIGHT / HAUTEUR / ВЫСОТА

I INTERASSE PER VERSIONE IDRAULICA
CONNECTIONS FOR HYDRAULIC VERSION
ENTRAXE VERSION HYDRAULIQUE
МЕЖОСЕВОЕ РАССТОЯНИЕ ДЛЯ ГИДРАВЛИЧЕСКОЙ ВЕРСИИ

VERSIONE ELETTRICA
ELECTRIC VERSION / VERSION ÉLECTRIQUE / ЭЛЕКТРИЧЕСКАЯ ВЕРСИЯ
Ingombro regolatore di potenza / Digital heat controller dimensions /
Dimensions du régulateur de puissance / Размеры регулятора мощности

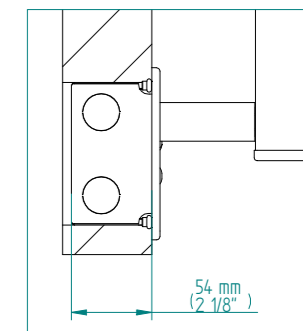
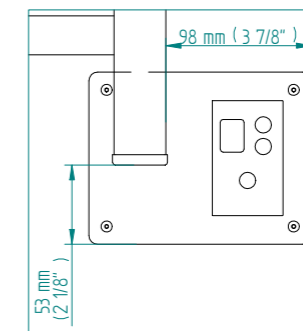

INGOMBRO CON ATTACCO LUNGO
DIMENSIONS WITH LONG WALL-BRACKETS
ENCOMBRÉ D'ATTACHE LONG
ГАБАРИТЫ С УДЛИНЕННЫМ КРЕПЛЕНИЕМ

INGOMBRO CON ATTACCO CORTO
DIMENSIONS WITH SHORT WALL-BRACKETS
ENCOMBRÉ D'ATTACHE COURT
ГАБАРИТЫ С УКОРОЧЕННЫМ КРЕПЛЕНИЕМ

106 mm (4 1/8")
69 mm (2 3/4")

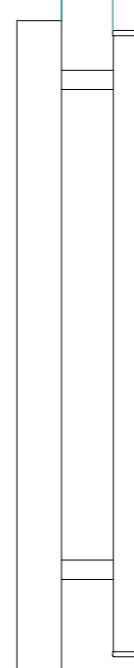

81 mm (3 1/4")
44 mm (1 3/4")



Ingombro placchetta a muro / Wall-plate dimensions /
Dimensions avec plaque à mur / Размеры пристенного включателя

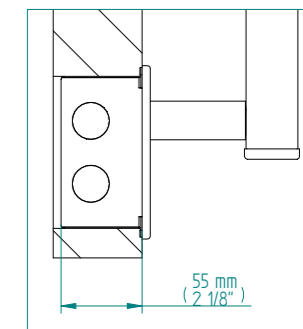
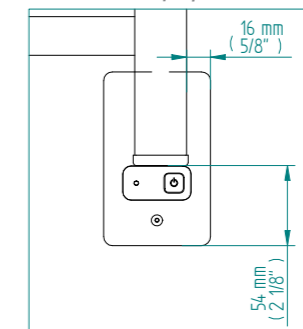

VERSIONE IDRAULICA
HYDRAULIC VERSION / VERSION HYDRAULIQUE / ГИДРАВЛИЧЕСКАЯ ВЕРСИЯ
Ingombro valvola Cylinder / Cylinder valve dimensions /
Dimensions de la valve Cylinder / Размеры цилиндрического вентиля

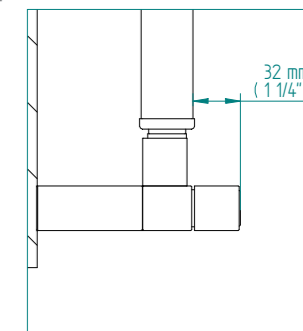
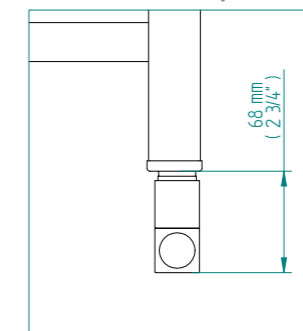



Larghezza Width Largeur Ширина	Altezza Height Hauteur Высота
mm. 420 inches 16 1/2	mm. 424 inches 16 3/4
Interasse Connections Entraxe Расстояние	mm. 385 inches 15 1/8

Versione Version Version Версия	Lucido Polished Poli глянец	Satinato Brushed Satiné матовое	Verniciato Varnished Verni крашеный	PREZZO € PRICE € Prix € цена €
115v btus/ Бте	RL444006SN 266	RS444006SN 266	RV444006SN 266	€ 471,60
220v watt/ватт	RL434006SN 78	RS434006SN 78	RV434006SN 78	€ 471,60
H2O watt/ватт Δt 50 btus/ Бте Δt 50	RL424006SN 95 324	RS424006SN 102 348	RV424006SN 102 348	€ 471,60



Larghezza Width Largeur Ширина	Altezza Height Hauteur Высота
mm. 520 inches 20 1/2	mm. 424 inches 16 3/4
Interasse Connections Entraxe Расстояние	mm. 485 inches 19 1/8

Versione Version Version Версия	Lucido Polished Poli глянец	Satinato Brushed Satiné матовое	Verniciato Varnished Verni крашеный	PREZZO € PRICE € Prix € цена €
115v btus/ Бте	RL445006SN 314	RS445006SN 314	RV445006SN 314	€ 491,70
220v watt/ватт	RL435006SN 92	RS435006SN 92	RV435006SN 92	€ 491,70
H2O watt/ватт Δt 50 btus/ Бте Δt 50	RL425006SN 112 382	RS425006SN 120 410	RV425006SN 120 410	€ 491,70



Larghezza Width Largeur Ширина	Altezza Height Hauteur Высота
mm. 620 inches 24 3/8	mm. 424 inches 16 3/4
Interasse Connections Entraxe Расстояние	mm. 585 inches 23

Versione Version Version Версия	Lucido Polished Poli глянец	Satinato Brushed Satiné матовое	Verniciato Varnished Verni крашеный	PREZZO € PRICE € Prix € цена €
115v btus/ Бте	RL446006SN 355	RS446006SN 355	RV446006SN 355	€ 511,80
220v watt/ватт	RL436006SN 104	RS436006SN 104	RV436006SN 104	€ 511,80
H2O watt/ватт Δt 50 btus/ Бте Δt 50	RL426006SN 128 437	RS426006SN 137 468	RV426006SN 137 468	€ 511,80



Larghezza Width Largeur Ширина	Altezza Height Hauteur Высота
mm. 720 inches 28 3/8	mm. 424 inches 16 3/4
Interasse Connections Entraxe Расстояние	mm. 685 inches 27

Versione Version Version Версия	Lucido Polished Poli глянец	Satinato Brushed Satiné матовое	Verniciato Varnished Verni крашеный	PREZZO € PRICE € Prix € цена €
115v btus/ Бте	RL447006SN 393	RS447006SN 393	RV447006SN 393	€ 531,90
220v watt/ватт	RL437006SN 115	RS437006SN 115	RV437006SN 115	€ 531,90
H2O watt/ватт Δt 50 btus/ Бте Δt 50	RL427006SN 145 495	RS427006SN 155 529	RV427006SN 155 529	€ 531,90

Dettagli sugli accessori per la connessione elettrica vedi pag.286-292
Details about the accessories for the electric connection at page 286-292
Détails sur les accessoires pour la connexion électrique à page 286-292
 Детали аксессуаров для электрического подключения, стр 286-292

Verniciato Varnished Verni крашеный
 Dettagli sui colori disponibili e sul prezzo aggiuntivo a pag 316
Details on the available colors and the additional price at page 316
Détails sur les couleurs disponibles et le supplément de prix à page 316
 Детали по цветам и доп. стоимости на стр. 316

Dettagli sugli accessori per la connessione idraulica vedi pag.298
Details about the accessories for the hydraulic connection at page 298
Détails sur les accessoires pour la connexion hydraulique à page 298
 Детали аксессуаров для водяного подключения, стр 298



Larghezza Width Largeur Ширина	Altezza Height Hauteur Высота
mm. 420 inches 16 1/2	mm. 544 inches 21 1/2
Interasse Connections Entraxe Расстояние	mm. 385 inches 15 1/8

Versione Version Version Версия	Lucido Polished Poli глянец	Satinato Brushed Satiné матовое	Verniciato Varnished Verni крашеный	PREZZO € PRICE € Prix € цена €
115v btus/ Бте	RL444008SN 355	RS444008SN 355	RV444008SN 355	€ 539,10
220v watt/ватт	RL434008SN 104	RS434008SN 104	RV434008SN 104	€ 539,10
H2O watt/ватт Δt 50 btus/ Бте Δt 50	RL424008SN 126 430	RS424008SN 134 457	RV424008SN 134 457	€ 539,10



Larghezza Width Largeur Ширина	Altezza Height Hauteur Высота
mm. 520 inches 20 1/2	mm. 544 inches 21 1/2
Interasse Connections Entraxe Расстояние	mm. 485 inches 19 1/8

Versione Version Version Версия	Lucido Polished Poli глянец	Satinato Brushed Satiné матовое	Verniciato Varnished Verni крашеный	PREZZO € PRICE € Prix € цена €
115v btus/ Бте	RL445008SN 393	RS445008SN 393	RV445008SN 393	€ 564,70
220v watt/ватт	RL435008SN 115	RS435008SN 115	RV435008SN 115	€ 564,70
H2O watt/ватт Δt 50 btus/ Бте Δt 50	RL425008SN 148 505	RS425008SN 158 539	RV425008SN 158 539	€ 564,70



Larghezza Width Largeur Ширина	Altezza Height Hauteur Высота
mm. 620 inches 24 3/8	mm. 544 inches 21 1/2
Interasse Connections Entraxe Расстояние	mm. 585 inches 23

Versione Version Version Версия	Lucido Polished Poli глянец	Satinato Brushed Satiné матовое	Verniciato Varnished Verni крашеный	PREZZO € PRICE € Prix € цена €
115v btus/ Бте	RL446008SN 444	RS446008SN 444	RV446008SN 444	€ 590,30
220v watt/ватт	RL436008SN 130	RS436008SN 130	RV436008SN 130	€ 590,30
H2O watt/ватт Δt 50 btus/ Бте Δt 50	RL426008SN 171 584	RS426008SN 183 625	RV426008SN 183 625	€ 590,30



Larghezza Width Largeur Ширина	Altezza Height Hauteur Высота
mm. 720 inches 28 3/8	mm. 544 inches 21 1/2
Interasse Connections Entraxe Расстояние	mm. 685 inches 27

Versione Version Version Версия	Lucido Polished Poli глянец	Satinato Brushed Satiné матовое	Verniciato Varnished Verni крашеный	PREZZO € PRICE € Prix € цена €
115v btus/ Бте	RL447008SN 505	RS447008SN 505	RV447008SN 505	€ 602,80
220v watt/ватт	RL437008SN 148	RS437008SN 148	RV437008SN 148	€ 602,80
H2O watt/ватт Δt 50 btus/ Бте Δt 50	RL427008SN 194 662	RS427008SN 207 707	RV427008SN 207 707	€ 602,80

Dettagli sugli accessori per la connessione elettrica vedi pag.286-292
Details about the accessories for the electric connection at page 286-292
Détails sur les accessoires pour la connexion électrique à page 286-292
 Детали аксессуаров для электрического подключения, стр 286-292

Verniciato Varnished Verni крашеный
 Dettagli sui colori disponibili e sul prezzo aggiuntivo a pag 316
Details on the available colors and the additional price at page 316
Détails sur les couleurs disponibles et le supplément de prix à page 316
 Детали по цветам и доп. стоимости на стр. 316

Dettagli sugli accessori per la connessione idraulica vedi pag.298
Details about the accessories for the hydraulic connection at page 298
Détails sur les accessoires pour la connexion hydraulique à page 298
 Детали аксессуаров для водяного подключения, стр 298



Larghezza Width Largeur Ширина	Altezza Height Hauteur Высота
mm. мм 420	mm. мм 844
inches дюймы 16 1/2	inches дюймы 33 1/4
Interasse Connections Entraxe Расстояние	mm. мм 385 inches дюймы 15 1/8

Versione Version Version Версия	Lucido Polished Poli глянец	Satinato Brushed Satiné матовое	Verniciato Varnished Verni крашеный	PREZZO € PRICE € Prix € цена €
115v btus/ Бте	RL444012SN 505	RS444012SN 505	RV444012SN 505	€ 686,00
220v watt/ватт	RL434012SN 148	RS434012SN 148	RV434012SN 148	€ 686,00
H2O	RL424012SN watt/ватт Δt 50 btus/ Бте Δt 50	RS424012SN 208 710	RV424012SN 208 710	€ 686,00



Larghezza Width Largeur Ширина	Altezza Height Hauteur Высота
mm. мм 520	mm. мм 844
inches дюймы 20 1/2	inches дюймы 33 1/4
Interasse Connections Entraxe Расстояние	mm. мм 485 inches дюймы 19 1/8

Versione Version Version Версия	Lucido Polished Poli глянец	Satinato Brushed Satiné матовое	Verniciato Varnished Verni крашеный	PREZZO € PRICE € Prix € цена €
115v btus/ Бте	RL445012SN 587	RS445012SN 587	RV445012SN 587	€ 709,80
220v watt/ватт	RL435012SN 172	RS435012SN 172	RV435012SN 172	€ 709,80
H2O	RL425012SN watt/ватт Δt 50 btus/ Бте Δt 50	RS425012SN 245 836	RV425012SN 245 836	€ 709,80



Larghezza Width Largeur Ширина	Altezza Height Hauteur Высота
mm. мм 620	mm. мм 844
inches дюймы 24 3/8	inches дюймы 33 1/4
Interasse Connections Entraxe Расстояние	mm. мм 585 inches дюймы 23

Versione Version Version Версия	Lucido Polished Poli глянец	Satinato Brushed Satiné матовое	Verniciato Varnished Verni крашеный	PREZZO € PRICE € Prix € цена €
115v btus/ Бте	RL446012SN 676	RS446012SN 676	RV446012SN 676	€ 739,90
220v watt/ватт	RL436012SN 198	RS436012SN 198	RV436012SN 198	€ 739,90
H2O	RL426012SN watt/ватт Δt 50 btus/ Бте Δt 50	RS426012SN 284 970	RV426012SN 284 970	€ 739,90



Larghezza Width Largeur Ширина	Altezza Height Hauteur Высота
mm. мм 720	mm. мм 844
inches дюймы 28 3/8	inches дюймы 33 1/4
Interasse Connections Entraxe Расстояние	mm. мм 685 inches дюймы 27

Versione Version Version Версия	Lucido Polished Poli глянец	Satinato Brushed Satiné матовое	Verniciato Varnished Verni крашеный	PREZZO € PRICE € Prix € цена €
115v btus/ Бте	RL447012SN 792	RS447012SN 792	RV447012SN 792	€ 775,30
220v watt/ватт	RL437012SN 232	RS437012SN 232	RV437012SN 232	€ 775,30
H2O	RL427012SN watt/ватт Δt 50 btus/ Бте Δt 50	RS427012SN 323 1103	RV427012SN 323 1103	€ 775,30

Dettagli sugli accessori per la connessione elettrica vedi pag.286-292
 Details about the accessories for the electric connection at page 286-292
 Détails sur les accessoires pour la connexion électrique à page 286-292
 Детали аксессуаров для электрического подключения, стр 286-292

Verniciato
 Varnished
 Verni
 крашеный
 Dettagli sui colori disponibili e sul prezzo aggiuntivo a pag 316
 Details on the available colors and the additional price at page 316
 Détails sur les couleurs disponibles et le supplément de prix à page 316
 Детали по цветам и доп. стоимости на стр. 316

Dettagli sugli accessori per la connessione idraulica vedi pag.298
 Details about the accessories for the hydraulic connection at page 298
 Détails sur les accessoires pour la connexion hydraulique à page 298
 Детали аксессуаров для водяного подключения, стр 298



Larghezza Width Largeur Ширина	Altezza Height Hauteur Высота
mm. мм 420	mm. мм 1084
inches дюймы 16 1/2	inches дюймы 42 3/4
Interasse Connections Entraxe Расстояние	mm. мм 385 inches дюймы 15 1/8

Versione Version Version Версия	Lucido Polished Poli глянец	Satinato Brushed Satiné матовое	Verniciato Varnished Verni крашеный	PREZZO € PRICE € Prix € цена €
115v btus/ Бте	RL444016SN 676	RS444016SN 676	RV444016SN 676	€ 832,00
220v watt/ватт	RL434016SN 198	RS434016SN 198	RV434016SN 198	€ 832,00
H2O	RL424016SN watt/ватт Δt 50 btus/ Бте Δt 50	RS424016SN 277 946	RV424016SN 277 946	€ 832,00



Larghezza Width Largeur Ширина	Altezza Height Hauteur Высота
mm. мм 520	mm. мм 1084
inches дюймы 20 1/2	inches дюймы 42 3/4
Interasse Connections Entraxe Расстояние	mm. мм 485 inches дюймы 19 1/8

Versione Version Version Версия	Lucido Polished Poli глянец	Satinato Brushed Satiné матовое	Verniciato Varnished Verni крашеный	PREZZO € PRICE € Prix € цена €
115v btus/ Бте	RL445016SN 792	RS445016SN 792	RV445016SN 792	€ 862,80
220v watt/ватт	RL435016SN 232	RS435016SN 232	RV435016SN 232	€ 862,80
H2O	RL425016SN watt/ватт Δt 50 btus/ Бте Δt 50	RS425016SN 329 1123	RV425016SN 329 1123	€ 862,80

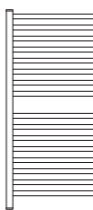

Larghezza Width Largeur Ширина	Altezza Height Hauteur Высота
mm. мм 620	mm. мм 1084
inches дюймы 24 3/8	inches дюймы 42 3/4
Interasse Connections Entraxe Расстояние	mm. мм 585 inches дюймы 23

Versione Version Version Версия	Lucido Polished Poli глянец	Satinato Brushed Satiné матовое	Verniciato Varnished Verni крашеный	PREZZO € PRICE € Prix € цена €
115v btus/ Бте	RL446016SN 908	RS446016SN 908	RV446016SN 908	€ 903,10
220v watt/ватт	RL436016SN 266	RS436016SN 266	RV436016SN 266	€ 903,10
H2O	RL426016SN watt/ватт Δt 50 btus/ Бте Δt 50	RS426016SN 383 1308	RV426016SN 383 1308	€ 903,10



Larghezza Width Largeur Ширина	Altezza Height Hauteur Высота
mm. мм 720	mm. мм 1084
inches дюймы 28 3/8	inches дюймы 42 3/4
Interasse Connections Entraxe Расстояние	mm. мм 685 inches дюймы 27

Versione Version Version Версия	Lucido Polished Poli глянец	Satinato Brushed Satiné матовое	Verniciato Varnished Verni крашеный	PREZZO € PRICE € Prix € цена €
115v btus/ Бте	RL447016SN 1011	RS447016SN 1011	RV447016SN 1011	€ 942,80
220v watt/ватт	RL437016SN 296	RS437016SN 296	RV437016SN 296	€ 942,80
H2O	RL427016SN watt/ватт Δt 50 btus/ Бте Δt 50	RS427016SN 437 1492	RV427016SN 437 1492	€ 942,80

Dettagli sugli accessori per la connessione elettrica vedi pag.286-292
 Details about the accessories for the electric connection at page 286-292
 Détails sur les accessoires pour la connexion électrique à page 286-292
 Детали аксессуаров для электрического подключения, стр 286-292

Verniciato
 Varnished
 Verni
 крашеный
 Dettagli sui colori disponibili e sul prezzo aggiuntivo a pag 316
 Details on the available colors and the additional price at page 316
 Détails sur les couleurs disponibles et le supplément de prix à page 316
 Детали по цветам и доп. стоимости на стр. 316

Dettagli sugli accessori per la connessione idraulica vedi pag.298
 Details about the accessories for the hydraulic connection at page 298
 Détails sur les accessoires pour la connexion hydraulique à page 298
 Детали аксессуаров для водяного подключения, стр 298

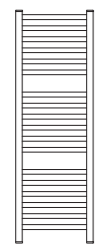

Larghezza Width Largeur Ширина	Altezza Height Hauteur Высота	Versione Version Version Версия	Lucido Polished Poli глянец	Satinato Brushed Satiné матовое	Verniciato Varnished Verni крашенный	PREZZO € PRICE € Prix € цена €
mm. мм	mm. мм	115v btus/ Бте	RL444018SN 792	RS444018SN 792	RV444018SN 792	€ 911,00
inches дюймы	inches дюймы	220v watt/ВАТТ	RL434018SN 232	RS434018SN 232	RV434018SN 232	€ 911,00
Interasse Connections Entraxe Расстояние	mm. мм	H2O watt/ВАТТ Δt 50 btus/ Бте Δt 50	RL424018SN 299 1021	RS424018SN 320 1093	RV424018SN 320 1093	€ 911,00



Larghezza Width Largeur Ширина	Altezza Height Hauteur Высота	Versione Version Version Версия	Lucido Polished Poli глянец	Satinato Brushed Satiné матовое	Verniciato Varnished Verni крашенный	PREZZO € PRICE € Prix € цена €
mm. мм	mm. мм	115v btus/ Бте	RL445018SN 908	RS445018SN 908	RV445018SN 908	€ 947,30
inches дюймы	inches дюймы	220v watt/ВАТТ	RL435018SN 266	RS435018SN 266	RV435018SN 266	€ 947,30
Interasse Connections Entraxe Расстояние	mm. мм	H2O watt/ВАТТ Δt 50 btus/ Бте Δt 50	RL425018SN 355 1212	RS425018SN 380 1297	RV425018SN 380 1297	€ 947,30

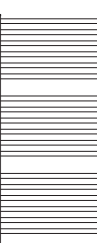

Larghezza Width Largeur Ширина	Altezza Height Hauteur Высота	Versione Version Version Версия	Lucido Polished Poli глянец	Satinato Brushed Satiné матовое	Verniciato Varnished Verni крашенный	PREZZO € PRICE € Prix € цена €
mm. мм	mm. мм	115v btus/ Бте	RL446018SN 1011	RS446018SN 1011	RV446018SN 1011	€ 993,20
inches дюймы	inches дюймы	220v watt/ВАТТ	RL436018SN 296	RS436018SN 296	RV436018SN 296	€ 993,20
Interasse Connections Entraxe Расстояние	mm. мм	H2O watt/ВАТТ Δt 50 btus/ Бте Δt 50	RL426018SN 413 1410	RS426018SN 442 1509	RV426018SN 442 1509	€ 993,20

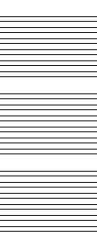

Larghezza Width Largeur Ширина	Altezza Height Hauteur Высота	Versione Version Version Версия	Lucido Polished Poli глянец	Satinato Brushed Satiné матовое	Verniciato Varnished Verni крашенный	PREZZO € PRICE € Prix € цена €
mm. мм	mm. мм	115v btus/ Бте	RL447018SN 1174	RS447018SN 1174	RV447018SN 1174	€ 1.029,60
inches дюймы	inches дюймы	220v watt/ВАТТ	RL437018SN 344	RS437018SN 344	RV437018SN 344	€ 1.029,60
Interasse Connections Entraxe Расстояние	mm. мм	H2O watt/ВАТТ Δt 50 btus/ Бте Δt 50	RL427018SN 472 1611	RS427018SN 505 1724	RV427018SN 505 1724	€ 1.029,60

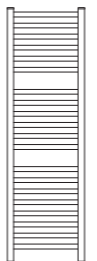

Larghezza Width Largeur Ширина	Altezza Height Hauteur Высота	Versione Version Version Версия	Lucido Polished Poli глянец	Satinato Brushed Satiné матовое	Verniciato Varnished Verni крашенный	PREZZO € PRICE € Prix € цена €
mm. мм	mm. мм	115v btus/ Бте	RL444020SN 854	RS444020SN 854	RV444020SN 854	€ 982,40
inches дюймы	inches дюймы	220v watt/ВАТТ	RL434020SN 250	RS434020SN 250	RV434020SN 250	€ 982,40
Interasse Connections Entraxe Расстояние	mm. мм	H2O watt/ВАТТ Δt 50 btus/ Бте Δt 50	RL424020SN 333 1137	RS424020SN 356 1215	RV424020SN 356 1215	€ 982,40



Larghezza Width Largeur Ширина	Altezza Height Hauteur Высота	Versione Version Version Версия	Lucido Polished Poli глянец	Satinato Brushed Satiné матовое	Verniciato Varnished Verni крашенный	PREZZO € PRICE € Prix € цена €
mm. мм	mm. мм	115v btus/ Бте	RL445020SN 1011	RS445020SN 1011	RV445020SN 1011	€ 1.027,40
inches дюймы	inches дюймы	220v watt/ВАТТ	RL435020SN 296	RS435020SN 296	RV435020SN 296	€ 1.027,40
Interasse Connections Entraxe Расстояние	mm. мм	H2O watt/ВАТТ Δt 50 btus/ Бте Δt 50	RL425020SN 397 1355	RS425020SN 424 1448	RV425020SN 424 1448	€ 1.027,40



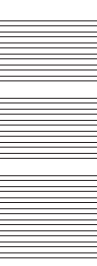

Larghezza Width Largeur Ширина	Altezza Height Hauteur Высота	Versione Version Version Версия	Lucido Polished Poli глянец	Satinato Brushed Satiné матовое	Verniciato Varnished Verni крашенный	PREZZO € PRICE € Prix € цена €
mm. мм	mm. мм	115v btus/ Бте	RL446020SN 1174	RS446020SN 1174	RV446020SN 1174	€ 1.070,10
inches дюймы	inches дюймы	220v watt/ВАТТ	RL436020SN 344	RS436020SN 344	RV436020SN 344	€ 1.070,10
Interasse Connections Entraxe Расстояние	mm. мм	H2O watt/ВАТТ Δt 50 btus/ Бте Δt 50	RL426020SN 462 1577	RS426020SN 494 1687	RV426020SN 494 1687	€ 1.070,10





Larghezza Width Largeur Ширина	Altezza Height Hauteur Высота	Versione Version Version Версия	Lucido Polished Poli глянец	Satinato Brushed Satiné матовое	Verniciato Varnished Verni крашенный	PREZZO € PRICE € Prix € цена €
mm. мм	mm. мм	115v btus/ Бте	RL447020SN 1263	RS447020SN 1263	RV447020SN 1263	€ 1.119,30
inches дюймы	inches дюймы	220v watt/ВАТТ	RL437020SN 370	RS437020SN 370	RV437020SN 370	€ 1.119,30
Interasse Connections Entraxe Расстояние	mm. мм	H2O watt/ВАТТ Δt 50 btus/ Бте Δt 50	RL427020SN 529 1806	RS427020SN 566 1932	RV427020SN 566 1932	€ 1.119,30

 Dettagli sugli accessori per la connessione elettrica vedi pag.286-292
Details about the accessories for the electric connection at page 286-292
Détails sur les accessoires pour la connexion électrique à page 286-292
 Детали аксессуаров для электрического подключения, стр 286-292

 Verniciato
 Varnished
 Verni
 крашенный
 Dettagli sui colori disponibili e sul prezzo aggiuntivo a pag 316
Details on the available colors and the additional price at page 316
Détails sur les couleurs disponibles et le supplément de prix à page 316
 Детали по цветам и доп. стоимости на стр. 316

 Dettagli sugli accessori per la connessione idraulica vedi pag.298
Details about the accessories for the hydraulic connection at page 298
Détails sur les accessoires pour la connexion hydraulique à page 298
 Детали аксессуаров для водяного подключения, стр 298

 Dettagli sugli accessori per la connessione elettrica vedi pag.286-292
Details about the accessories for the electric connection at page 286-292
Détails sur les accessoires pour la connexion électrique à page 286-292
 Детали аксессуаров для электрического подключения, стр 286-292

 Verniciato
 Varnished
 Verni
 крашенный
 Dettagli sui colori disponibili e sul prezzo aggiuntivo a pag 316
Details on the available colors and the additional price at page 316
Détails sur les couleurs disponibles et le supplément de prix à page 316
 Детали по цветам и доп. стоимости на стр. 316

 Dettagli sugli accessori per la connessione idraulica vedi pag.298
Details about the accessories for the hydraulic connection at page 298
Détails sur les accessoires pour la connexion hydraulique à page 298
 Детали аксессуаров для водяного подключения, стр 298



Larghezza Width Largeur Ширина	Altezza Height Hauteur Высота	Versione Version Version Версия	Lucido Polished Poli глянец	Satinato Brushed Satiné матовое	Verniciato Varnished Verni крашеный	PREZZO € PRICE € Prix € цена €
mm. мм	mm. мм	115v	RL444022SN	RS444022SN	RV444022SN	€ 1.062,60
inches дюймы	inches дюймы	btus/ Бте	956	956	956	
		220v	RL434022SN	RS434022SN	RV434022SN	€ 1.062,60
		watt/Ватт	280	280	280	
Interasse Connections Entraxe Расстояние	mm. мм					PREZZO € PRICE € Prix € цена €
	385					
	inches дюймы					
	15 1/8					
		H2O	RL424022SN	RS424022SN	RV424022SN	€ 1.062,60
		watt/Ватт Δt 50	368	393	393	
		btus/ Бте Δt 50	1256	1342	1342	

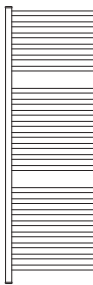

Larghezza Width Largeur Ширина	Altezza Height Hauteur Высота	Versione Version Version Версия	Lucido Polished Poli глянец	Satinato Brushed Satiné матовое	Verniciato Varnished Verni крашеный	PREZZO € PRICE € Prix € цена €
mm. мм	mm. мм	115v	RL445022SN	RS445022SN	RV445022SN	€ 1.110,20
inches дюймы	inches дюймы	btus/ Бте	1093	1093	1093	
		220v	RL435022SN	RS435022SN	RV435022SN	€ 1.110,20
		watt/Ватт	320	320	320	
Interasse Connections Entraxe Расстояние	mm. мм					PREZZO € PRICE € Prix € цена €
	485					
	inches дюймы					
	19 1/8					
		H2O	RL425022SN	RS425022SN	RV425022SN	€ 1.110,20
		watt/Ватт Δt 50	439	469	469	
		btus/ Бте Δt 50	1499	1601	1601	

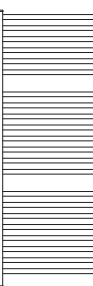

Larghezza Width Largeur Ширина	Altezza Height Hauteur Высота	Versione Version Version Версия	Lucido Polished Poli глянец	Satinato Brushed Satiné матовое	Verniciato Varnished Verni крашеный	PREZZO € PRICE € Prix € цена €
mm. мм	mm. мм	115v	RL446022SN	RS446022SN	RV446022SN	€ 1.165,80
inches дюймы	inches дюймы	btus/ Бте	1263	1263	1263	
		220v	RL436022SN	RS436022SN	RV436022SN	€ 1.165,80
		watt/Ватт	370	370	370	
Interasse Connections Entraxe Расстояние	mm. мм					PREZZO € PRICE € Prix € цена €
	585					
	inches дюймы					
	23					
		H2O	RL426022SN	RS426022SN	RV426022SN	€ 1.165,80
		watt/Ватт Δt 50	512	548	548	
		btus/ Бте Δt 50	1748	1871	1871	

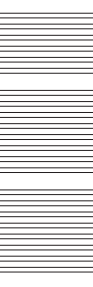

Larghezza Width Largeur Ширина	Altezza Height Hauteur Высота	Versione Version Version Версия	Lucido Polished Poli глянец	Satinato Brushed Satiné матовое	Verniciato Varnished Verni крашеный	PREZZO € PRICE € Prix € цена €
mm. мм	mm. мм	115v	RL447022SN	RS447022SN	RV447022SN	€ 1.211,70
inches дюймы	inches дюймы	btus/ Бте	1434	1434	1434	
		220v	RL437022SN	RS437022SN	RV437022SN	€ 1.211,70
		watt/Ватт	420	420	420	
Interasse Connections Entraxe Расстояние	mm. мм					PREZZO € PRICE € Prix € цена €
	685					
	inches дюймы					
	27					
		H2O	RL427022SN	RS427022SN	RV427022SN	€ 1.211,70
		watt/Ватт Δt 50	588	629	629	
		btus/ Бте Δt 50	2008	2147	2147	

Dettagli sugli accessori per la connessione elettrica vedi pag.286-292
 Details about the accessories for the electric connection at page 286-292
 Détails sur les accessoires pour la connexion électrique à page 286-292
 Детали аксессуаров для электрического подключения, стр 286-292

Verniciato
 Varnished
 Verni
 крашеный
 Dettagli sui colori disponibili e sul prezzo aggiuntivo a pag 316
 Details on the available colors and the additional price at page 316
 Détails sur les couleurs disponibles et le supplément de prix à page 316
 Детали по цветам и доп. стоимости на стр. 316

Dettagli sugli accessori per la connessione idraulica vedi pag.298
 Details about the accessories for the hydraulic connection at page 298
 Détails sur les accessoires pour la connexion hydraulique à page 298
 Детали аксессуаров для водяного подключения, стр 298



Larghezza Width Largeur Ширина	Altezza Height Hauteur Высота	Versione Version Version Версия	Lucido Polished Poli глянец	Satinato Brushed Satiné матовое	Verniciato Varnished Verni крашеный	PREZZO € PRICE € Prix € цена €
mm. мм	mm. мм	115v	RL444024SN	RS444024SN	RV444024SN	€ 1.135,10
inches дюймы	inches дюймы	btus/ Бте	1011	1011	1011	
		220v	RL434024SN	RS434024SN	RV434024SN	€ 1.135,10
		watt/Ватт	296	296	296	
Interasse Connections Entraxe Расстояние	mm. мм					PREZZO € PRICE € Prix € цена €
	385					
	inches дюймы					
	15 1/8					
		H2O	RL424024SN	RS424024SN	RV424024SN	€ 1.135,10
		watt/Ватт Δt 50	410	439	439	
		btus/ Бте Δt 50	1400	1499	1499	

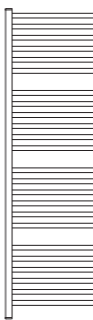

Larghezza Width Largeur Ширина	Altezza Height Hauteur Высота	Versione Version Version Версия	Lucido Polished Poli глянец	Satinato Brushed Satiné матовое	Verniciato Varnished Verni крашеный	PREZZO € PRICE € Prix € цена €
mm. мм	mm. мм	115v	RL445024SN	RS445024SN	RV445024SN	€ 1.189,20
inches дюймы	inches дюймы	btus/ Бте	1174	1174	1174	
		220v	RL435024SN	RS435024SN	RV435024SN	€ 1.189,20
		watt/Ватт	344	344	344	
Interasse Connections Entraxe Расстояние	mm. мм					PREZZO € PRICE € Prix € цена €
	485					
	inches дюймы					
	19 1/8					
		H2O	RL425024SN	RS425024SN	RV425024SN	€ 1.189,20
		watt/Ватт Δt 50	489	524	524	
		btus/ Бте Δt 50	1670	1789	1789	

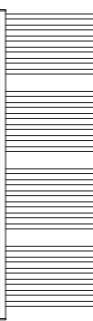

Larghezza Width Largeur Ширина	Altezza Height Hauteur Высота	Versione Version Version Версия	Lucido Polished Poli глянец	Satinato Brushed Satiné матовое	Verniciato Varnished Verni крашеный	PREZZO € PRICE € Prix € цена €
mm. мм	mm. мм	115v	RL446024SN	RS446024SN	RV446024SN	€ 1.249,80
inches дюймы	inches дюймы	btus/ Бте	1366	1366	1366	
		220v	RL436024SN	RS436024SN	RV436024SN	€ 1.249,80
		watt/Ватт	400	400	400	
Interasse Connections Entraxe Расстояние	mm. мм					PREZZO € PRICE € Prix € цена €
	585					
	inches дюймы					
	23					
		H2O	RL426024SN	RS426024SN	RV426024SN	€ 1.249,80
		watt/Ватт Δt 50	571	611	611	
		btus/ Бте Δt 50	1949	2086	2086	

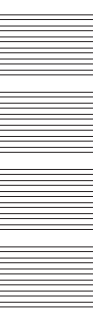

Larghezza Width Largeur Ширина	Altezza Height Hauteur Высота	Versione Version Version Версия	Lucido Polished Poli глянец	Satinato Brushed Satiné матовое	Verniciato Varnished Verni крашеный	PREZZO € PRICE € Prix € цена €
mm. мм	mm. мм	115v	RL447024SN	RS447024SN	RV447024SN	€ 1.309,50
inches дюймы	inches дюймы	btus/ Бте	1509	1509	1509	
		220v	RL437024SN	RS437024SN	RV437024SN	€ 1.309,50
		watt/Ватт	442	442	442	
Interasse Connections Entraxe Расстояние	mm. мм					PREZZO € PRICE € Prix € цена €
	685					
	inches дюймы					
	27					
		H2O	RL427024SN	RS427024SN	RV427024SN	€ 1.309,50
		watt/Ватт Δt 50	656	702	702	
		btus/ Бте Δt 50	2240	2397	2397	

Dettagli sugli accessori per la connessione elettrica vedi pag.286-292
 Details about the accessories for the electric connection at page 286-292
 Détails sur les accessoires pour la connexion électrique à page 286-292
 Детали аксессуаров для электрического подключения, стр 286-292

Verniciato
 Varnished
 Verni
 крашеный
 Dettagli sui colori disponibili e sul prezzo aggiuntivo a pag 316
 Details on the available colors and the additional price at page 316
 Détails sur les couleurs disponibles et le supplément de prix à page 316
 Детали по цветам и доп. стоимости на стр. 316

Dettagli sugli accessori per la connessione idraulica vedi pag.298
 Details about the accessories for the hydraulic connection at page 298
 Détails sur les accessoires pour la connexion hydraulique à page 298
 Детали аксессуаров для водяного подключения, стр 298



Larghezza Width Largeur Ширина	Altezza Height Hauteur Высота	Versione Version Version Версия	Lucido Polished Poli глянец	Satinato Brushed Satiné матовое	Verniciato Varnished Verni крашеный	PREZZO € PRICE € Prix € цена €
mm. мм 420	mm. мм 1924	115v btus/ Бте	RL444028SN 1174	RS444028SN 1174	RV444028SN 1174	€ 1.276,40
inches дюймы 16 1/2	inches дюймы 75 3/4	220v watt/ватт	RL434028SN 344	RS434028SN 344	RV434028SN 344	€ 1.276,40
Interasse Connections Entraxe Расстояние	mm. мм 385	H2O watt/ватт Δt 50	RL424028SN 482	RS424028SN 516	RV424028SN 516	€ 1.276,40
inches дюймы 15 1/8		btus/ Бте Δt 50	1646	1762	1762	



Larghezza Width Largeur Ширина	Altezza Height Hauteur Высота	Versione Version Version Версия	Lucido Polished Poli глянец	Satinato Brushed Satiné матовое	Verniciato Varnished Verni крашеный	PREZZO € PRICE € Prix € цена €
mm. мм 520	mm. мм 1924	115v btus/ Бте	RL445028SN 1366	RS445028SN 1366	RV445028SN 1366	€ 1.349,40
inches дюймы 20 1/2	inches дюймы 75 3/4	220v watt/ватт	RL435028SN 400	RS435028SN 400	RV435028SN 400	€ 1.349,40
Interasse Connections Entraxe Расстояние	mm. мм 485	H2O watt/ватт Δt 50	RL425028SN 578	RS425028SN 619	RV425028SN 619	€ 1.349,40
inches дюймы 19 1/8		btus/ Бте Δt 50	1973	2113	2113	



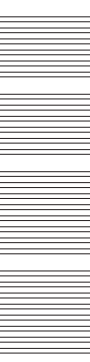

Larghezza Width Largeur Ширина	Altezza Height Hauteur Высота	Versione Version Version Версия	Lucido Polished Poli глянец	Satinato Brushed Satiné матовое	Verniciato Varnished Verni крашеный	PREZZO € PRICE € Prix € цена €
mm. мм 620	mm. мм 1924	115v btus/ Бте	RL446028SN 1577	RS446028SN 1577	RV446028SN 1577	€ 1.411,00
inches дюймы 24 3/8	inches дюймы 75 3/4	220v watt/ватт	RL436028SN 462	RS436028SN 462	RV436028SN 462	€ 1.411,00
Interasse Connections Entraxe Расстояние	mm. мм 585	H2O watt/ватт Δt 50	RL426028SN 678	RS426028SN 725	RV426028SN 725	€ 1.411,00
inches дюймы 23		btus/ Бте Δt 50	2315	2475	2475	



Larghezza Width Largeur Ширина	Altezza Height Hauteur Высота	Versione Version Version Версия	Lucido Polished Poli глянец	Satinato Brushed Satiné матовое	Verniciato Varnished Verni крашеный	PREZZO € PRICE € Prix € цена €
mm. мм 720	mm. мм 1924	115v btus/ Бте	RL447028SN 1809	RS447028SN 1809	RV447028SN 1809	€ 1.481,00
inches дюймы 28 3/8	inches дюймы 75 3/4	220v watt/ватт	RL437028SN 530	RS437028SN 530	RV437028SN 530	€ 1.481,00
Interasse Connections Entraxe Расстояние	mm. мм 685	H2O watt/ватт Δt 50	RL427028SN 781	RS427028SN 836	RV427028SN 836	€ 1.481,00
inches дюймы 27		btus/ Бте Δt 50	2666	2854	2854	

 Dettagli sugli accessori per la connessione elettrica vedi pag.286-292
 Details about the accessories for the electric connection at page 286-292
 Détails sur les accessoires pour la connexion électrique à page 286-292
 Детали аксессуаров для электрического подключения, стр 286-292

 Verniciato
 Varnished
 Verni
 крашеный
 Dettagli sui colori disponibili e sul prezzo aggiuntivo a pag 316
 Details on the available colors and the additional price at page 316
 Détails sur les couleurs disponibles et le supplément de prix à page 316
 Детали по цветам и доп. стоимости на стр. 316

 Dettagli sugli accessori per la connessione idraulica vedi pag.298
 Details about the accessories for the hydraulic connection at page 298
 Détails sur les accessoires pour la connexion hydraulique à page 298
 Детали аксессуаров для водяного подключения, стр 298

REGOLATORE DI POTENZA

DIGITAL HEAT CONTROLLER - RÉGULATEUR DE PUISSANCE - РЕГУЛЯТОР МОЩНОСТИ

IT

PROGETTO

Il regolatore di potenza nasce dalla ricerca appassionata dedicata al perfezionamento delle soluzioni destinate alla versione elettrica. E' un innovativo dispositivo elettronico prodotto e realizzato da Emmesteel.

Abbinato ai RADIATORI, utilizzati per il riscaldamento, il regolatore concretizza il principio di ottimizzazione dell'impiego dell'energia poiché permette di gestire in modo efficace la potenza impiegata con controllo dei consumi e maggiore efficienza energetica.

Abbinato agli SCALDASALVIETTE, destinati all'ambiente bagno, il regolatore evita l'effetto di coibentazione che può essere generato dagli asciugamani posti sopra le barre, evitando di rovinarli con l'aumento del calore. Ne deriva una maggiore sicurezza anche per le persone.

USA | ENG

PROJECT

The DIGITAL HEAT CONTROLLER comes from the passionate search for high improvements and developments destined to the electric version. It is an innovative electronic device created and produced by Emmesteel.

As integration to the SPACE HEATERS, much more used for rooms warming, the digital heat controller realizes the principle of optimization of energy use, since it allows to manage the power output for a right consumption and energy efficiency.

As integration to the TOWEL WARMERS, much more used in bathrooms, the digital heat controller avoids the insulation effect, that may be caused by towels laid on the bars, avoiding to scorch them because of the increase of warm. This brings even a higher safety for people.

CAN | FR

PROJET

Le régulateur de puissance naît de la recherche passionnée et dédiée au perfectionnement des solutions destinées à la version électrique. Il est un dispositif innovateur électronique, produit et réalisé de la Emmesteel.

Assorti aux RADIATEURS utilisés pour le chauffage, le régulateur concrétise le principe d'optimisation de l'emploi d'énergie, car il permet de gérer la puissance avec contrôle des consommations et avec plus efficacité énergétique.

Assorti aux SÈCHE-SERVIETTES destinés à la salle de bain, le régulateur évite l'effet d'isolation engendré par les serviettes appuyés sur les bars, en évitant de les ruiner avec l'augmentation de la chaleur. Ce porte à une plus grande sécurité aussi pour les gens.

RUS | UA

ПРОЕКТ

Идея создания регулятора мощности заключается в постоянном исследовании, посвященном совершенствованию решений для электрической версии. Это инновационное электронное устройство произведено и реализовано EMMESTEEL.

В сочетании с радиаторами, используемых для обогрева, регулятор реализует принцип оптимизации использования энергии, так как может эффективно управлять мощностью, используемой для контроля потребления и повышения энергоэффективности.

В сочетании с полотенцесушителями, предназначенными для ванной комнаты, регулятор позволяет избежать эффекта изоляции, который может быть получен от полотенца, расположенного на трубках и поможет избежать их повреждения при повышении тепла. Результатом является более высокий уровень безопасности для людей.

REGOLATORE DI POTENZA

DIGITAL HEAT CONTROLLER - RÉGULATEUR DE PUISSANCE - РЕГУЛЯТОР МОЩНОСТИ

IT

FUNZIONAMENTO

Nella fase di accensione il software esegue una procedura di auto-taratura adeguandosi al carico di potenza del radiatore/scaldasalviette e al voltaggio in linea.

La potenza del radiatore/scaldasalviette dichiarata nella targa matricola, viene suddivisa dal software in nove livelli crescenti e proporzionali. Per conoscere la potenza emessa di ogni livello basterà dividere la potenza per i 9 livelli.

Dotato di MEMORIA FLASH, il regolatore memorizza l’ultima impostazione selezionata. In caso di interruzione di energia, si riaccende nell’ultima impostazione. E’ possibile configurarlo in abbinamento a termostati ambiente e può essere abbinato anche con impianti domotici, solo in accensione e spegnimento, ma non per il controllo dei livelli.

CARATTERISTICHE ELETTRICHE

Dispositivo UNIVERSALE certificato e omologato per i mercati internazionali, funziona su impianti con voltaggio sia a 115v che a 220v, una prerogativa che risponde alle specifiche esigenze di ogni paese.

Il Regolatore, nei voltaggi 115v e 220v, gestisce un carico massimo di 1200 watt. La predisposizione ad incasso è emblema delle elevate prestazioni elettriche.

Il grado di protezione all’acqua IPX4 ne garantisce la massima sicurezza anche nell’ambiente bagno.

SOFTWARE

Il software di cui è dotato gestisce in accensione il flusso di energia con tecnologia Inverter fino al set di livello impostato. La quantità di energia eccedente viene tagliata elettronicamente e non viene dissipata in altri punti.

Durante il funzionamento, mantiene il flusso di energia costante, determinando il consumo corrispondente al set di livello.

La gestione elettronica evita che, per raggiungere un valore impostato di temperatura o set di livello, sia necessario far funzionare l’apparecchio con intervalli spento-accesso alla massima potenza, permettendo l’uso simultaneo di più elettrodomestici nel rispetto della disponibilità elettrica di energia presente.

PREDISPOSIZIONI ED EFFICIENZA ENERGETICA

SCEGLIERE TRA PIU’ LIVELLI di regolazione la potenza termica del radiatore o scaldasalviette in ogni momento rappresenta la possibilità di poter scegliere i propri consumi, decidendo i watt necessari in un determinato ambiente.

Nelle predisposizioni su impianti a pavimento, lo scaldasalviette elettrico viene impiegato con funzione di scaldasalviette per l’asciugamano, o come supporto per sopperire al mancato raggiungimento della temperatura dell’ambiente bagno. Il regolatore di potenza permette di avere uno scaldasalviette di grandi dimensioni (dal maggiore valore estetico) che, attraverso i set di regolazione, diventa elemento funzionale come supporto all’impianto a pavimento o, quando l’impianto è spento, come calorifero ambiente.

Con la soluzione del regolatore di potenza REMOTO è possibile installarlo in posizione

diversa a condizione che nel punto previsto non sia possibile creare l’incasso. Nel rispetto del carico massimo di 1200 watt, è possibile controllare più di uno scaldasalviette nella stessa stanza.

CONNESSIONI

Il regolatore è realizzato per essere predisposto ad incasso a muro, sia nella versione standard (a bordo dello scaldasalviette), sia nella versione remota; la predisposizione ad incasso è possibile grazie al box metallico in dotazione, necessario inoltre per effettuare le connessioni elettriche. Se non fosse possibile realizzare l’incasso a muro, come nelle versioni standard e remota, è disponibile il nuovo ed opzionale BOX PROLUNGA ESTERNO.

La continuità estetica è data dal connettore flessibile in acciaio inox per la copertura del cavo di alimentazione, che differenzia il regolatore nelle varie versioni secondo la misura delle profondità e il modello a cui è associato. Le molte predisposizioni di connessione, lo rendono un dispositivo flessibile e adatto ad ogni ambiente, a garanzia di una installazione a regola d’arte e di una bellezza estetica complessiva.

USA | ENG

DIGITAL

HEAT

CONTROLLER

HOW IT WORKS

When the digital heat controller is switched on, the software does a self-calibration procedure in order to conform to the power load of the space heater/towel warmer and to the voltage of the electric circuit.

The software divides the power of the space heater/towel warmer indicated in the serial number label, into 9 proportional and increasing levels.

In order to know the power output of each level, you have to divide the total power output by 9; It works with a FLASH MEMORY, saving the last setting and, in case of energy breakdown, it will later turn on again in the last setting. It is also possible to configure the digital heat controller together with room thermostats and with domotics, just for the switching on and off and not for the levels control.

ELECTRIC FEATURES

UNIVERSAL device certified and homologated for international markets, it works both with 115v and 220v voltage installations, so to meet the requirements of different countries.

The digital heat controller, in 115v and 220v voltage installations, manages a maximum power load of 1200 watt. The in-built box predisposition is emblematic of the high electric performance.

The water protection degree IPX4, warrants the highest safety in bathrooms.

SOFTWARE

The software manages, during the switching on, the flow of energy through the inverter-driven technology; up to the level set. The

exceeding energy is electronically cut and it isn’t dissipated elsewhere.

While working, it keeps constant the energy flow, by determining the consumption of the corresponding level.

The electronic control of power avoids that, in order to reach the level set, it is necessary; for the towel warmer/space heater, to work with switching on and off intervals always at full power, allowing the simultaneous use of electric appliances, always respecting the availability of power supply.

CONFIGURATIONS AND ELECTRIC EFFICIENCY

CHOOSE AMONG VARIOUS LEVELS the power output of the space heaters/towel warmers represents the chance to choose one’s own consumption by setting the right wattage for each room.

In under floor heating systems, the electric towel warmer is used as towel dryer, or as support to provide for the warmth in bathrooms. The digital heat controller allows to have big towel warmers (of higher aesthetic value) which, through the 9 settings, becomes a functional element as support to the under floor heating systems or, when they don’t work, as space heater.

Using the REMOTE VERSION of the digital heat controller, it is possible to have it installed in a different place, provided that it cannot be installed in the standard position directly at the bottom of the space heater/towel warmer. Always respecting the maximum power load of 1200 watt, it is possible to control more than one space heater/towel warmer in the same room.

CONNECTIONS

The digital heat controller is realized to have a in-built configuration, both in the standard version and in the remote version; the in-built configuration is possible thanks to the provided metallic box which contains the electric connections. If it is not possible to make the built-in predisposition, you can use the optional “BOX PROLUNGA ESTERNO”.

Aesthetic continuity is warranted by the stainless steel flexible connector which hides the power source cable, in different versions according to the length, depth and model matched.

The various configurations for wall installation, makes it a flexible device, appropriate for any space, a warranty for a state-of-the-art installation and of an overall beauty.

CAN | FR

RÉGULATEUR

DE

PUISSANCE

FONCTIONNEMENT

Pendant l’allumage le software exécute une procédure d’étalonnage pour s’adapter à la charge de la puissance du radiateur/sèche-serviettes et au voltage en ligne.

La puissance du radiateur/sèche-serviettes

REGOLATORE DI POTENZA

DIGITAL HEAT CONTROLLER - RÉGULATEUR DE PUISSANCE - РЕГУЛЯТОР МОЩНОСТИ

RUS | UA

CONNEXIONS

Le régulateur est réalisé pour être installé à encastrer, soit dans la version standard (avec le sèche-serviettes) comme dans la version à distance. La prédisposition à encastrer est possible grâce à la boîte métallique en dotation qui est nécessaire aussi pour les connexions électriques. S’il n’était pas possible réaliser l’emboîtement, soit pour la version standard comme à distance, il est disponible la nouvelle et optionnelle BOÎTE EXTERIEURE RALLONGÉE.

La continuité est donnée par le connecteur flexible en acier inox qui cuivre le câble d’alimentation et il différencie le régulateur par la mesure de profondeur et par le modèle à lequel il est assorti.

Les différentes prédispositions de connexion rendent le régulateur un dispositif flexible et adapte à toutes les pièces, comme garantie d’une installation à règle d’art et comme totale beauté esthétique.

RUS | UA

РЕГУЛЯТОР

МОЩНОСТИ

Функционирование

При включении программное обеспечение выполняет процедуру самокалибровки, адаптируясь к нагрузке мощности радиатора / полотенцесушителя и к напряжению на линии электропередачи.

Мощность радиатора / полотенцесушителя, обозначенная на табличке с серийным номером, делится программным обеспечением на девять возрастающих и пропорциональных уровней. Чтобы узнать выходную мощность каждого уровня, достаточно разделить мощность на 9 уровней.

Снабженный флэш-памятью контроллер запоминает последние выбранные настройки. В случае сбоя питания, он включается с места последней настройки. Также возможно его настроить с комнатными термостатами и системой управления „Умный дом,, но только на включение и выключение, без возможности контроля уровней.

ЭЛЕКТРИЧЕСКИЕ ХАРАКТЕРИСТИКИ

Универсальное устройство, которое сертифицировано и одобрено для международных рынков, работает при напряжении 115В и 220В - prerogativa, которая отвечает на конкретные потребности каждой страны.

Регулятор напряжением 115В и 220В может управлять максимальной мощностью до 1200 ватт. Возможность встраивания в стену является эмблемой высоких электрических характеристик.

Степень защиты от воды IPX4 гарантирует максимальную безопасность даже в ванной комнате.

ПРОГРАММНОЕ ОБЕСПЕЧЕНИЕ

Программное обеспечение, которым оборудован регулятор мощности, при включении управляет потоком энергии с технологией Inverter до заданного уровня.

Количество избыточной энергии обрезается в электронном виде и не рассеивается в других точках.

Во время работы, програмное обезпечение поддерживает постоянный поток энергии путем определения потребления, который соответствует установленному уровню.

Электронное управление предотвращает, чтобы при достижении заданного значения температуры или установленного уровня, не нужно было управлять устройством с отключенными-включенными интервалами при максимальной мощности, что позволяет одновременно использовать несколько устройств бытовой техники в соответствии с количеством электроэнергии.

УСТАНОВКА И ЭНЕРГОЭФФЕКТИВНОСТЬ

Выбирая среди разных уровней регулировки теплоотдачи радиатора или полотенцесушителя, означает возможность в любое время определять собственное потребление, количество ватт необходимых для определенной среды.

При наличии пола с подогревом, электрический полотенцесушитель выполняет функцию просушивания полотенца, или в качестве дополнительного прогреваия ванной комнаты.Регулятор мощности может также обслуживать полотенцесушители больших размеров (выглядит более эстетично), что посредством регулировки уровнями, становится функциональным элементом в качестве нагревателя, когда система подогрева пола выключена.

С помощью регулятора мощности для дистанционного управления, возможно одновременно управлять несколькими радиаторами/полотенцесушителями, максимальная мощность которых не должна превышать 1200 Вт.

СОЕДИНЕНИЯ

Регулятор предназначен для утопленного расположения в стене, как для стандартной версии (на борту полотенцесушителя), так и для удаленного доступа; утопленная установка в стену возможна благодаря металлической коробке, которая включена в стандартную комплектацию и необходима для электрических соединений. Если нет возможности встраивания регулятора в стену, как в стандартной и дистанционной версии, предлагается новый дополнительный наружный бокс.

Эстетическая непрерывность достигается путем гибкого соединения, который покрывает силовой кабель, что отличает регулятор в различных версиях в зависимости от размера глубины и модели, к которой он привязан.

Разные возможности подсоединения делают данное устройство гибким и пригодным для любых условий, чтобы гарантировать качественную установку и общую эстетическую красоту.

ACCESSORI

ACCESSORIES / ACCESSOIRES / АКЦЕССУАРЫ

REGOLATORE DI POTENZA 115/220V

NETTUNO QUADRO SIRIO VEGA ONDA

DIGITAL HEAT CONTROLLER
RÉGULATEUR DE PUISSANCE
РЕГУЛЯТОР МОЩНОСТИ

connessione corta / short connection / connexion courte / короткое соединение

	Lucido Polished Poli глянец	Satinato Brushed Satiné матовое	Verniciato Varnished Verni крашенный	PREZZO € PRICE € Prix € цена €
AL0801	AS0801	AV0801	€ 189,10	

connessione lunga / long connection / connexion long / соединение удлиненное

	Lucido Polished Poli глянец	Satinato Brushed Satiné матовое	Verniciato Varnished Verni крашенный	PREZZO € PRICE € Prix € цена €
AL0802	AS0802	AV0802	€ 189,90	

REGOLATORE DI POTENZA 115/220V

ANTUS

DIGITAL HEAT CONTROLLER
RÉGULATEUR DE PUISSANCE
РЕГУЛЯТОР МОЩНОСТИ

connessione corta / short connection / connexion courte / короткое соединение

	Lucido Polished Poli глянец	Satinato Brushed Satiné матовое	Verniciato Varnished Verni крашенный	PREZZO € PRICE € Prix € цена €
AL0803	AS0803	AV0803	€ 189,10	

connessione lunga / long connection / connexion long / соединение удлиненное

	Lucido Polished Poli глянец	Satinato Brushed Satiné матовое	Verniciato Varnished Verni крашенный	PREZZO € PRICE € Prix € цена €
AL0804	AS0804	AV0804	€ 189,90	

REGOLATORE DI POTENZA REMOTO 115/220V

REMOTE DIGITAL HEAT CONTROLLER
RÉGULATEUR DE PUISSANCE REMOTE
РЕГУЛЯТОР МОЩНОСТИ ДИСТАНЦИОННЫЙ

Remoto / Remote / Remote / дистанционный

	Lucido Polished Poli глянец	Satinato Brushed Satiné матовое	Verniciato Varnished Verni крашенный	PREZZO € PRICE € Prix € цена €
AL0800	AS0800	AV0800	€ 184,10	

REGOLATORE CON BOX ESTERNO 115/220V

REMOTE EXTERNAL DIGITAL HEAT CONTROLLER
RÉGULATEUR REMOTE ET EXTÉRIEURE
РЕГУЛЯТОР МОЩНОСТИ ДИСТАНЦИОННЫЙ

Remoto ed esterno / remote and external / boîte extérieure à distance / дистанционный и внешний

	Lucido Polished Poli глянец	Satinato Brushed Satiné матовое	Verniciato Varnished Verni крашенный	PREZZO € PRICE € Prix € цена €
AL0805	AS0805	AV0805	€ 246,30	

BOX PROLUNGA ESTERNO

REMOTE EXTENDED BOX
BOÎTE EXTÉRIEURE RALLONGÉE
ВЫСТУПАЮЩАЯ КОРОБКА РЕГУЛЯТОРА

Remoto ed esterno / remote and external / boîte extérieure à distance / дистанционный и внешний

	Lucido Polished Poli глянец	Satinato Brushed Satiné матовое	Verniciato Varnished Verni крашенный	PREZZO € PRICE € Prix € цена €
AL3300	AS3300	AV3300	€ 74,50	

ACCESSORI

ACCESSORIES / ACCESSOIRES / АКЦЕССУАРЫ

PLACCA A MURA PER CONNESSIONE REMOTA

NETTUNO QUADRO SIRIO VEGA ONDA

WALL-PLATE FOR REMOTE INSTALLATION
PLAQUE À MUR POUR L'INSTALLATION À DISTANCE
НАСТЕННАЯ ПАНЕЛЬ ДЛЯ ДИСТАНЦИОННОГО УПРАВЛЕНИЯ

connessione corta / short connection / connexion courte / короткое соединение

	Lucido Polished Poli глянец	Satinato Brushed Satiné матовое	Verniciato Varnished Verni крашенный	PREZZO € PRICE € Prix € цена €
AL1000	AS1000	AV1000	€ 30,80	

connessione lunga / long connection / connexion long / соединение удлиненное

	Lucido Polished Poli глянец	Satinato Brushed Satiné матовое	Verniciato Varnished Verni крашенный	PREZZO € PRICE € Prix € цена €
AL1002	AS1002	AV1002	€ 31,50	

PLACCA A MURA PER CONNESSIONE REMOTA

ANTUS

WALL-PLATE FOR REMOTE INSTALLATION
PLAQUE À MUR POUR L'INSTALLATION À DISTANCE
НАСТЕННАЯ ПАНЕЛЬ ДЛЯ ДИСТАНЦИОННОГО УПРАВЛЕНИЯ

connessione corta / short connection / connexion courte / короткое соединение

	Lucido Polished Poli глянец	Satinato Brushed Satiné матовое	Verniciato Varnished Verni крашенный	PREZZO € PRICE € Prix € цена €
AL1003	AS1003	AV1003	€ 30,80	

connessione lunga / long connection / connexion long / соединение удлиненное

	Lucido Polished Poli глянец	Satinato Brushed Satiné матовое	Verniciato Varnished Verni крашенный	PREZZO € PRICE € Prix € цена €
AL1004	AS1004	AV1004	€ 31,50	

Verniciato
Varnished
Verni
крашенный

Dettagli sui colori disponibili vedi pag. 316
Details on colors available at page 316
Détails sur les couleurs disponible à page 316
подробная выбор цветов на странице 316

PULSANTE TOUCH

NEW TOUCH CONTROL - BOUTON TOUCH - СЕНСОРНАЯ КНОПКА

ACCESSORI

ACCESSORIES / ACCESSOIRES / АКЦЕССУАРЫ

IT

CARATTERISTICHE GENERALI

Il NUOVO PULSANTE è dotato di tecnologia TOUCH SENSOR che risponde al più lieve sfioramento, con funzione on/off ed è abbinato a tutti i modelli elettrici della gamma Emmesteel. La luce a led posta sulla parte frontale identifica lo stato di accensione o spegnimento del radiatore o scaldasalviette.

DESIGN

Dal design minimale, il PULSANTE TOUCH è costituito da una placca estetica in acciaio inossidabile AISI 304 con il pulsante a filo lamiera ed è disponibile in varie finiture. Realizzato per essere predisposto ad incasso a muro, il pulsante touch è unito al radiatore mediante il connettore flessibile che dona continuità estetica, nascondendo i cavi di connessione. La predisposizione ad incasso è possibile grazie al box metallico in dotazione, necessario inoltre per effettuare le connessioni elettriche.

CARATTERISTICHE ELETTRICHE

Il nuovo pulsante touch è certificato e omologato secondo gli standard internazionali con grado di protezione all'acqua IPX4. Versatile nel funzionamento in quanto può essere inserito sia su impianti a 115v che 220v, nel rispetto del carico massimo di 1200 watt.

CONNETTORE FLESSIBILE

A differenziare i modelli del pulsante touch è il connettore flessibile che determina la misura delle due profondità e il modello a cui è associato. È possibile selezionare la finitura del pulsante touch relazionandola con quella del modello di radiatore o scaldasalviette scelto precedentemente.

USA | ENG

GENERAL FEATURES

The new switch works with the TOUCH SENSOR technology, that responds to a light touch and has on-off functions. It is supplied only for the electric version of all Emmesteel models. The led-light on the frontal side shows the status of the space heater/towel warmer.

DESIGN

The TOUCH CONTROL has an essential design and consists of a flat wall-plate in stainless steel AISI 304 available in different finishes and a flush led-light touch display. Planned to be an in-built device, the TOUCH CONTROL is connected to the heater/towel warmer through the flexible connector which gives aesthetic continuity to the whole, besides hiding the cable of the electric connection. The in-built predisposition consists of a metallic box for the wiring.

ELECTRIC FEATURES

The new TOUCH CONTROL is certified and homologated according to the general international standards, with protection rating IPX4. A significant feature is that it can work on both 115v and 220v installations, with a maximum power load of 1200watt.

FLEXIBLE CONNECTOR

The diversification of the touch control models is given by the FLEXIBLE CONNECTORS, that determine both the length of the two available depths from wall and the corresponding heater/towel warmer. It is possible to choose the finish as well, so matching the heater/towel warmer previously chosen.

CAN | FR

CARACTÉRISTIQUES GÉNÉRALES

Le NOUVEAU BOUTON est doté de technologie TOUCH SENSOR qui répond à la plus légère touche, il a fonction on/off et il est assorti à tous les modèles électriques de la gamme Emmesteel. La lumière à led placée sur le frontal identifie si le radiateur ou sèche-serviettes est allumé ou éteint.

DESIGN

Du design minimaliste, le BOUTON TOUCH est constitué par une plaque esthétique en acier inoxydable AISI 304 avec le bouton au fil tôle et il est disponible en finitions différentes. Le bouton touch à encastrer à mur, est connecté au radiateur avec le connecteur flexible qui donne continuité esthétique en cachant les câbles de connexion. La prédisposition à encastrer est possible grâce à la boîte métallique en dotation, nécessaire aussi pour les connexions électriques.

CARACTÉRISTIQUES ÉLECTRIQUES

Le nouveau bouton touch est certifié et homologué en regard des standards internationaux avec degré de protection à l'eau IPX4. Il est polyvalent dans le fonctionnement, en effet il peut être installé dans circuits électriques à 115v que à 220v, en respectant la charge maximum de 1200watt.

CONNECTEUR FLEXIBLE

Pour différencier les modèles du bouton touch, il y a le connecteur flexible qui détermine la mesure des deux profondeurs et le modèle à lequel il est assorti. Il est possible aussi sélectionner la finition du bouton touch selon la finition du modèle de radiateur ou sèche-serviettes déjà choisi.

RUS | UA

ОБЩИЕ ХАРАКТЕРИСТИКИ

Новая кнопка оснащена технологией сенсорного датчика, с функцией включения / выключения, которая реагирует на малейшее прикосновение и подходит для всех электрических моделей EMMESTEEL. Светодиодный индикатор, который находится на лицевой стороне, определяет режим включения или выключения радиатора или полотенцесушителя.

ДИЗАЙН

Минималистичный дизайн, в котором выполнена сенсорная кнопка представляет собой эстетическую пластину из нержавеющей стали AISI 304, в которую вровень встроена кнопка и доступна в различных отделках. Данная кнопка разработана с целью возможности встраивания в стену и соединена с радиатором путем гибкого переходника, который дает эстетическую непрерывность, скрывая соединительные кабели. Предрасположенность встраивания возможна благодаря поставляемой металлической коробке, которая также необходима для выполнения электрических соединений.

ЭЛЕКТРИЧЕСКИЕ ХАРАКТЕРИСТИКИ

Новая сенсорная кнопка сертифицирована и одобрена в соответствии с международными стандартами с степенью защиты от воды IPX4. Универсальность в эксплуатации состоит в том, что все радиаторы и полотенцесушители могут быть подсоединены либо к 115В либо к 220В, в соответствии с максимальной нагрузкой 1200 Вт.

ГИБКИЙ СОЕДИНИТЕЛЬ

Отличительной чертой для моделей с сенсорной кнопкой является гибкий соединитель, который определяет размеры двух глубин и модель, к которой он относится. Отделка сенсорной кнопки может быть выбрана в соответствии с отделкой выбранного радиатора или полотенцесушителя.

PLACCA A MURO CON PULSANTE TOUCH

NETTUNO QUADRO SIRIO VEGA ONDA

WALL-PLATE WITH TOUCH CONTROL
PLACQUE À MUR AVEC BOUTON TOUCH

НАСТЕННАЯ ПАНЕЛЬ С СЕНСОРНОЙ КНОПКОЙ

connessione corta / short connection / connexion courte / короткое соединение

	Lucido Polished Poli глянец	Satinato Brushed Satiné матовое	Verniciato Varnished Verni крашенный	PREZZO € PRICE € Prix € цена €
AL3101	AS3101	AV3101	€ 97,50	

connessione lunga / long connection / connexion long / соединение удлиненное

	Lucido Polished Poli глянец	Satinato Brushed Satiné матовое	Verniciato Varnished Verni крашенный	PREZZO € PRICE € Prix € цена €
AL3102	AS3102	AV3102	€ 98,20	

PLACCA A MURO CON PULSANTE TOUCH

ANTUS

WALL-PLATE WITH TOUCH CONTROL
PLACQUE À MUR AVEC BOUTON TOUCH

НАСТЕННАЯ ПАНЕЛЬ С СЕНСОРНОЙ КНОПКОЙ

connessione corta / short connection / connexion courte / короткое соединение

	Lucido Polished Poli глянец	Satinato Brushed Satiné матовое	Verniciato Varnished Verni крашенный	PREZZO € PRICE € Prix € цена €
AL3103	AS3103	AV3103	€ 97,50	

connessione lunga / long connection / connexion long / соединение удлиненное

	Lucido Polished Poli глянец	Satinato Brushed Satiné матовое	Verniciato Varnished Verni крашенный	PREZZO € PRICE € Prix € цена €
AL3104	AS3104	AV3104	€ 98,20	

PLACCA A MURO

ELORY ECLIPSE

WALL-PLATE
PLACQUE À MUR

НАСТЕННАЯ ПАНЕЛЬ

	Lucido Polished Poli глянец	Satinato Brushed Satiné матовое	Verniciato Varnished Verni крашенный	PREZZO € PRICE € Prix € цена €
AL1001	AS1001	AV1001	€ 28,90	

Verniciato
Varnished
Verni
крашенный

Dettagli sui colori disponibili vedi pag. 316
Details on colors available at page 316
Détails sur les couleurs disponible à page 316
подробная выбор цветов на странице 316

IT

ACCIAIO INOSSIDABILE AISI 304

Tutti i prodotti Emmesteel sono realizzati in acciaio inossidabile AISI 304. Materiale completamente riciclabile e di elevata qualità, garanzia di durata e resistenza nel tempo. Privo di trattamenti chimici esterni, è un materiale eco-compatibile, lavorato nella superficie per affinare le finiture di lucidatura e satinatura. Dal colore neutro e naturale si integra facilmente in ambienti classici e moderni regalando uno stile prezioso ed elegante;

L'acciaio inox è disponibile anche nelle finiture verniciate INOX COLOR. La diversa colorazione eseguita sull'acciaio inox permette di personalizzare i propri prodotti pur mantenendo le caratteristiche dell'acciaio.

IL PROFILO DINAMICO

Inserito nei profili collettori, caratterizza il particolare design dei prodotti Emmesteel. Il profilo dinamico è realizzato sfruttando un sistema di costruzione ad incastro che evita la presenza di saldature esterne antiestetiche. Conferisce grande dinamicità alla struttura con capacità di assorbimento delle sollecitazioni termo-meccaniche dovute alle dilatazioni del metallo generate dall'aumento e diminuzione del calore.

PACKAGING

La precisione costruttiva e la cura dei dettagli nelle finiture è visibile anche dal packaging: la qualità complessiva è garantita da una pellicola in P.V.C. che riveste tutto il prodotto. Ogni prodotto è consegnato all'interno di un imballo sagomato e involucri di cartone per garantirne l'integrità e la qualità.

USA | ENG

QUALITY AND TECHNOLOGY

STAINLESS STEEL AISI 304

All Emmesteel products are realized in stainless steel AISI 304, a material completely recyclable and of high quality; a real warranty for a durable and resistant product. Without chemical treatments, the material is eco-friendly, worked on the surface in polished or brushed finish. The color is natural and neutral and can elegantly fit both in classic and modern styles, decorating rooms with a charming presence;

Stainless steel is also available in INOX COLOR. The different colors used on the products allow to personalize your products, still preserving the stainless steel features.

DYNAMIC PROFILE

The DYNAMIC PROFILE that characterizes the collectors, defines the particular structure of Emmesteel products: it is realized using an interlocking system, which avoids the presence of unsightly external weldings. It confers great dynamism to the whole structure, and allows to amortize the thermo-mechanic stresses due to the metallic expansion caused by the increase and decrease of the heat.

PACKAGING

The construction precision and the care for details is also visible in the packaging: the quality and integrity is warranted by a protective plastic film in P.V.C. that upholds the whole product. Each unit is delivered inside a shaped box and secured with a cardboard box that preserves the whole.

CAN | FR

TECHNOLOGIE ET QUALITÉ

ACIER INOXYDABLE AISI 304

Tous les produits Emmesteel sont réalisés en acier inoxydable AISI 304. Matériau totalement recyclable et d'haute qualité, garantie de durée et résistance dans le temps. Dépourvu de traitements chimiques extérieurs, il est un matériau eco-compatible, travaillé sur la surface pour améliorer les finitions de polissage et de satinage. De la couleur neutre et naturel il s'intègre facilement dans pièces classiques et modernes en donnant un style précieux et élégant. L'acier inox est disponible aussi dans les finitions vernies INOX COLOR. La différente coloration exécutée sur l'acier inox permet de personnaliser vos produits en maintenant les caractéristiques de l'acier.

LE PROFIL DYNAMIQUE

Introduit dans les collecteurs, le profil caractérise le design particulier des produits Emmesteel. Le profil dynamique est réalisé exploitant un système de construction à encastrer qui évite la présence des soudures inesthétiques. Il donne grand dynamisme à la structure et il a capacité d'absorption des sollicitations thermomécaniques dues aux

dilatations du métal gérées de l'augmentation et diminution de la chaleur.

PACKAGING

La précision de construction et le soin des détails des finitions sont visibles aussi dans l'emballage : la qualité totale est garantie d'une pellicule en P.V.C. qui couvre tout le produit. Tous les produits sont délivrés dans un emballage moulé et une enveloppe en carton pour garantir l'intégrité et la qualité.

RUS | UA

ТЕХНОЛОГИЯ И КАЧЕСТВО

НЕРЖАВЕЮЩАЯ СТАЛЬ МАРКИ AISI 304
Все изделия EMMESTEEL изготовлены из нержавеющей стали марки AISI 304.

Материал высокого качества, полностью подлежит переработке, гарантия прочности и долговечности. Без внешних химических обработок, является экологически чистым материалом, поверхность которого обрабатывается с целью получения полированной и сатирированной отделки. Нейтральный и естественный цвет легко вписывается в классические и современные интерьеры, передавая изысканный и элегантный стиль;

Изделия из нержавеющей стали также доступны в окрашенных отделках INOX COLOR. Различные цвета нанесенные на нержавеющую сталь, позволяют персонализировать свою продукцию, сохраняя при этом характеристики стали.

ДИНАМИЧЕСКИЙ ПРОФИЛЬ

Встроенный в профили коллекторов, он характеризует особый дизайн продукции EMMESTEEL. Динамический профиль реализован благодаря системе врезной конструкции, которая исключает наличие неэстетических внешних швов. Это придает структуре больше динамичности и возможность поглощать термомеханические напряжения, которые возникают из-за расширения металла при повышении и понижении тепла.

УПАКОВКА

Производственная точность и внимание к деталям отделок, также видна и в упаковке: общее качество обеспечивается за счет пленки из ПВХ, которая обволакивает весь продукт. Каждое изделие поставляется в картонной упаковке, внутри которой находится кожух из полиуретана в форме радиатора/полотенцесушителя для обеспечения его целостности и качества.

VERSIONE ELETTRICA: SISTEMA DI ELETTRIFICAZIONE A SECCO

IT

Tutti i prodotti Emmesteel nella versione elettrica sfruttano il nuovo sistema di ELETTRIFICAZIONE A SECCO.

Consiste in una resistenza distribuita lungo tutta la struttura degli scaldasalviette e radiatori, in assenza di liquidi all'interno.

Il nuovo sistema di elettrificazione a secco evita gli sprechi di energia e contribuisce all'uso intelligente della potenza dei prodotti scaldasalviette e radiatori Emmesteel.

Velocità nel raggiungimento della temperatura massima della resistenza: il calore è percepibile in pochi minuti.

Garantisce l'uniforme distribuzione del calore lungo tutta la superficie radiante ed evita che rimangano parti fredde nei prodotti di grandi dimensioni o forme particolari.

Ogni prodotto viene calibrato, nel carico di potenza in watt, in rapporto alla specifica capacità di diffusione del calore del prodotto stesso.

L'uniformità di distribuzione del calore, attraverso il Regolatore di potenza*, rende possibile il potenziamento della resa termica del 50% (previsto solo per la versione a 220v) e il software permette anche il depotenziamento per l'utilizzo a bassa temperatura, senza variare le esigenze estetiche dimensionali del prodotto.

VERSATILITÀ NELLE PREDISPOSIZIONI

L'assenza di liquidi all'interno permette l'installazione dei prodotti in qualsiasi posizione, in verticale e in orizzontale, senza limiti di prestazione anche nei prodotti di grandi dimensioni; Prerogativa del nuovo sistema di elettrificazione è inoltre la flessibilità delle applicazioni possibili in strutture non lineari, che i metodi tradizionali difficilmente permettono e di cui ONDA ne è l'emblema.

* Dettagli Regolatore di potenza vedi pag. 286

USA | ENG

ELECTRIC VERSION: ELECTRIFICATION DRY- SYSTEM

All Emmesteel products in the electric version are realized with the new electrification DRY-SYSTEM.

It consists of an electric resistance inserted along the entire length of the space heaters/towel warmers, which have no liquids inside.

The new electrification dry-system avoids waste of energy and contributes to the clever usage of power in Emmesteel space heaters/towel warmers;

It warrants a speedy heating up of the resistance: the heat is perceptible in few minutes.

It warrants the uniform distribution of heat on all over the surface and avoids to have cold or lukewarm parts, even in big sizes or particular shapes.

Each product is calibrated, in its power output, in

relation to its specific capacity of heat diffusion. Uniformity of heat distribution on the surface, through the digital heat controller integration, makes it possible to increase the power of the 50% (this concerns only the 220v version), other than to decrease the power if one needs to have low temperature settings, all this without renouncing to the aesthetics preferences about sizes.

VERSATILITY OF PREDISPOSITIONS

The absence of liquids inside the products allows their installation in every position, in vertical and horizontal, without limits of performance, even in the big sizes; prerogative of the new dry-system is the flexibility it allows to electrify non-linear structures, that the traditional methods hardly permit. En emblematic example is ONDA.

* Details on digital heat controller at page 286

CAN | FR

VERSION ÉLECTRIQUE: SYSTÈME D'ÉLECTRIFICATION À SEC

Tous les produits Emmesteel, dans la version électrique, exploitent le nouveau système d'ÉLECTRIFICATION À SEC.

Le système est constitué par une résistance distribuée par toute la structure du sèche-serviettes et des radiateurs, sans liquides à l'intérieur.

Le nouveau système d'électrification à sec évite les gaspillages d'énergie et il contribue à l'utilisation intelligente de la puissance des sèche-serviettes et radiateurs Emmesteel.

Vitesse de rejoindre la température de la résistance : la chaleur est perceptible en peu de minutes.

Il garantit l'uniforme distribution de la chaleur sur toute la surface radiante et il évite qui reste des parties froides dans les produits de grandes dimensions ou de forme particulière.

Tous les produits sont pensés, dans le charge de puissance en watt, en rapport à la capacité de diffusion de la chaleur du même produit.

L'uniformité de distribution de la chaleur, à travers le Régulateur de puissance, rend possible l'augmentation du rendement thermique du 50% (prévu seulement pour la version à 220v) et le software permet aussi la diminution en utilisant le produit à basse température, sans changer les exigences esthétiques de dimension du produit.*

POLYVALENCE DANS LE PRÉDISPOSITIONS

L'absence de liquide à l'intérieur permet l'installation des produits en quelconque position, en vertical et en horizontal, sans

aucune limite de prestation aussi dans les produits de grandes dimensions. Prérogative du nouveau système d'électrification c'est, en outre, la flexibilité des applications possibles en structures pas linéaires, de lequel ONDA c'est l'emblème, et que les méthodes traditionnelles difficilement permettent

* Détails du Régulateur de puissance à page 286

RUS | UA

ЭЛЕКТРИЧЕСКАЯ ВЕРСИЯ: СИСТЕМА СУХОЙ ЭЛЕКТРИФИКАЦИИ

Все изделия ЕММЕСТЕЕЛ в электрической версии оборудованы новой системой сухой электрификации.

Она состоит из тенев распределенных по всей структуре полотенецсушителя и радиатора, без жидкости внутри.

Новая система сухой электрификации позволяет избежать потери энергии и способствует интеллектуальному использованию мощности полотенецсушителей и радиаторов ЕММЕСТЕЕЛ.

Быстрое достижение максимальной температуры: тепло может ощущаться уже в течение нескольких минут;

Обеспечивает равномерное распределение тепла по всей поверхности и исключает вероятность непрогретых отрезков в изделиях больших размеров или в моделях особенных форм;

Каждый продукт откалиброван в зависимости от мощности нагрузки в ватт и в соответствии с возможностью распределения тепла.

Равномерность распределения тепла через регулятор мощности *, делает возможным повышение теплоотдачи на 50% (только для версии на 220v) , а программное обеспечение позволяет понижение теплоотдачи при низких температурах, не изменения при этом эстетических форм и размеров продукта.

МНОГОГРАННОСТЬ

Отсутствие жидкости внутри позволяет установить продукт в любом положении, по вертикали или по горизонтали, без ограничений в производительности для крупногабаритных изделий;

Прерогативой новой системы электрификации является также гибкость возможности применений и для изогнутых форм, что традиционные методы практически не позволяют и где модель ONDA является нашей эмблемой.

* Подробнее о регуляторе мощности смотрите на стр. 286

VERSIONE IDRAULICA

VALVOLA CYLINDER

VALVOLA CUBE

IT

CARATTERISTICHE

Tutti i prodotti sia idraulici che elettrici, sono realizzati in acciaio inossidabile AISI 304, lavorato a mano con saldature a TIG e rifinito nelle varie finiture.

La versione idraulica, grazie all'utilizzo dell'acciaio inossidabile, è ideale per l'arredo bagno in quanto non soggetto a erosione da correnti vaganti e inoltre consente di installare lo scaldasalviette in qualsiasi punto della stanza.

Tutti i prodotti sono sottoposti singolarmente ad un test di collaudo attraverso una prova di tenuta e pressione idraulica fino a 10 BAR per garantirne il corretto funzionamento.

USA | ENG

HYDRAULIC VERSION

FEATURES

All Emmestel products both electric and hydraulic are realized in stainless steel AISI 304, handmade, TIG welded and worked in various finishes.

Hydraulic version, thanks to the stainless steel material, is excellent for bathrooms since it is not subject to stray currents, and further, the towel warmer can also be installed in any point of bathrooms.

Each product is tested to check the watertight seal and the pressure up to 10 BAR, so to warrant the perfect and safe functioning.

CAN | FR

VERSION HYDRAULIQUE

CARACTÉRISTIQUES

Tous les produits, soit hydrauliques comme électriques, sont réalisés en acier inoxydable AISI 304, lequel est travaillé à la main avec soudures à TIG et affiné dans les différentes finitions.

La version hydraulique, grâce à l'utilisation de l'acier inoxydable est idéal pour la décoration de la salle de bain parce qu'il n'est pas sujet à érosion de courants vagabonds et il permet d'installer le sèche-serviettes en n'importe quel point de la pièce.

Tous les produits sont essayés individuellement à travers un essai de capacité et pression hydraulique jusqu'à 10 BAR pour garantir le correct fonctionnement.

RUS | UA

ВОДЯНАЯ ВЕРСИЯ

ХАРАКТЕРИСТИКА

Все изделия как водяные так и электрические, изготовлены из нержавеющей стали AISI 304, с использованием дуговой сварки, ручной работы и обработаны в различных отделках.

Водяная версия, благодаря использованию нержавеющей стали, идеально подходит для ванных комнат, так как не подвержена эрозии от блуждающих токов, а также позволяет устанавливать полотенцесушитель в любой точке помещения.

Все продукты по отдельности испытаны на герметичность при давлении до 10 бар, чтобы обеспечить качественную работу.

ACCESSORI

ACCESSORIES / ACCESSOIRES / АКССУАРЫ

VALVOLA + DETENTORE CUBE VEGA QUADRO

VALVE + LOCKSHIELD CUBE
SOUPAPE + DÉTENTEUR CUBE
КЛАПАН И ВЕНТИЛЬ CUBE



Disponibile solo su richiesta
Only on request
Uniquement sur demande
Только по запросу

Lucido Polished Poli глянец	PREZZO € PRICE € Prix € цена €	Satinato Brushed Satiné матовое	PREZZO € PRICE € Prix € цена €
--------------------------------------	---	--	---

Valvola + detentore CUBE V661-V662
Valve + lockshield CUBE V661-V662
Soupape + détendeur CUBE V661-V662
Клапан и вентиль CUBE V661-V662

AL2201	€ 203,80	AS2201	€ 285,40
--------	----------	--------	----------

VALVOLA + DETENTORE CUBE SMALL VEGA QUADRO

VALVE + LOCKSHIELD CUBE SMALL
SOUPAPE + DÉTENTEUR CUBE SMALL
КЛАПАН И ВЕНТИЛЬ CUBE SMALL



Disponibile solo su richiesta
Only on request
Uniquement sur demande
Только по запросу

Lucido Polished Poli глянец	PREZZO € PRICE € Prix € цена €	Satinato Brushed Satiné матовое	PREZZO € PRICE € Prix € цена €
--------------------------------------	---	--	---

Valvola + detentore CUBE SMALL V581-V582
Valve + lockshield CUBE SMALL V581-V582
Soupape + détendeur CUBE SMALL V581-V582
Клапан и вентиль CUBE SMALL V581-V582

AL2301	€ 143,00	AS2301	€ 200,10
--------	----------	--------	----------

CONNESSIONE FISSA 1/2 gas CUBE (kit 2 pezzi) VEGA QUADRO

FIXED CONNECTION CUBE 1/2 GAS (kit 2 pcs)
CONNEXION FIXE CUBE 1/2 GAZ (kit 2 pcs)
ФИКСИРОВАННОЕ СОЕДИНЕНИЕ CUBE 1/2 ГАЗ (набор 2 шт)



Disponibile solo su richiesta
Only on request
Uniquement sur demande
Только по запросу

Lucido Polished Poli глянец	Satinato Brushed Satiné матовое	PREZZO € PRICE € Prix € цена €
--------------------------------------	--	---

Connessione fissa Cube 1/2 gas (kit 2 pz) CORTA
Fixed connection Cube 1/2 gas (kit 2 pcs) SHORT
Connexion fixe Cube 1/2 gaz (kit 2 pcs) COURTE
Фиксированное соединение Cube 1/2 газ (набор 2 шт) КОРОТКОЕ

AL2401	AS2401	€ 42,10
--------	--------	---------



Disponibile solo su richiesta
Only on request
Uniquement sur demande
Только по запросу

Lucido Polished Poli глянец	Satinato Brushed Satiné матовое	PREZZO € PRICE € Prix € цена €
--------------------------------------	--	---

Connessione fissa Cube 1/2 gas (kit 2 pz) LUNGA
Fixed connection Cube 1/2 gas (kit 2 pcs) LONG
Connexion fixe Cube 1/2 gaz (kit 2 pcs) LONGUE
Фиксированное соединение Cube 1/2 газ (набор 2 шт) УДЛИНЕННОЕ

AL2402	AS2402	€ 42,80
--------	--------	---------

ACCESSORI

ACCESSORIES / ACCESSOIRES / АКССУАРЫ

CONNESSIONE FISSA 1/2 gas CUBE SMALL VEGA QUADRO

FIXED CONNECTION CUBE SMALL 1/2 GAS (kit 2 pcs)
CONNEXION FIXE CUBE SMALL 1/2 GAZ (kit 2 pcs)
ФИКСИРОВАННОЕ СОЕДИНЕНИЕ CUBE SMALL 1/2 ГАЗ (набор 2 шт)



Disponibile solo su richiesta
Only on request
Uniquement sur demande
Только по запросу

Lucido Polished Poli глянец	Satinato Brushed Satiné матовое	PREZZO € PRICE € Prix € цена €
--------------------------------------	--	---

Connessione fissa Cube small 1/2 gas (kit 2 pz) CORTA
Fixed connection Cube small 1/2 gas (kit 2 pcs) SHORT
Connexion fixe Cube small 1/2 gaz (kit 2 pcs) COURTE
Фиксированное соединение Cube small 1/2 газ (набор 2 шт) КОРОТКОЕ

AL2403	AS2403	€ 65,50
--------	--------	---------



Disponibile solo su richiesta
Only on request
Uniquement sur demande
Только по запросу

Lucido Polished Poli глянец	Satinato Brushed Satiné матовое	PREZZO € PRICE € Prix € цена €
--------------------------------------	--	---

Connessione fissa Cube small 1/2 gas (kit 2 pz) LUNGA
Fixed connection Cube small 1/2 gas (kit 2 pcs) LONG
Connexion fixe Cube small 1/2 gaz (kit 2 pcs) LONGUE
Фиксированное соединение Cube small 1/2 газ (набор 2 шт) УДЛИНЕННОЕ

AL2404	AS2404	€ 66,20
--------	--------	---------

RACCORDI CUBE / CUBE SMALL RAME VEGA QUADRO

COPPER ADAPTORS CUBE / CUBE SMALL (kit 2 pcs)
ADAPTATEURS POUR CUIVRE CUBE / CUBE SMALL (kit 2 pcs)
МЕДНЫЕ ФИТИНГИ CUBE / CUBE SMALL (набор 2 шт)



Misura diametro Diameter measure Mesure diamètre Мера диаметр	CUBE		PREZZO € PRICE € Prix € цена €	CUBE SMALL		PREZZO € PRICE € Prix € цена €
	Lucido Polished Poli глянец	Lucido Polished Poli глянец		Satinato Brushed Satiné матовое	Satinato Brushed Satiné матовое	
mm. MM 12	AL2501	AL2511	€ 9,40	AS2501	AS2511	€ 13,60
mm. MM 14	AL2502	AL2512	€ 9,40	AS2502	AS2512	€ 13,60
Su ordinazione On request À la demande По запросу	AL2503	AL2513	€ 9,40	AS2503	AS2513	€ 13,60

RACCORDI CUBE / CUBE SMALL MULTISTRATO VEGA QUADRO

MULTILAYER ADAPTORS CUBE / CUBE SMALL (kit 2 pcs)
ADAPTATEURS POUR MULTICOUCHE CUBE / CUBE SMALL (kit 2 pcs)
ФИТИНГИ CUBE / CUBE SMALL ДЛЯ МЕТАЛЛОПЛАСТИКОВОЙ ПОДВОДКИ (набор 2 шт)



Misura diametro Diameter measure Mesure diamètre Мера диаметр	CUBE		PREZZO € PRICE € Prix € цена €	CUBE SMALL		PREZZO € PRICE € Prix € цена €
	Lucido Polished Poli глянец	Lucido Polished Poli глянец		Satinato Brushed Satiné матовое	Satinato Brushed Satiné матовое	
mm. MM 14x2	AL2504	AL2514	€ 13,40	AS2504	AS2514	€ 19,60
mm. MM 16x2	AL2505	AL2515	€ 13,40	AS2505	AS2515	€ 19,60
mm. MM 16x2,25	AL2506	AL2516	€ 13,40	AS2506	AS2516	€ 19,60
Su ordinazione On request À la demande По запросу	AL2507	AL2517	€ 13,40	AS2507	AS2517	€ 19,60

ACCESSORI

ACCESSORIES / ACCESSOIRES / АКЦЕССУАРЫ

KIT COPRITUBO CUBE SMALL (kit 2 pezzi) VEGA QUADRO

SHORT PIPE-COVER KIT CUBE SMALL (kit 2 pcs)
KIT COUVRE-TUYAU CUBE SMALL (kit 2 pcs)
КОМПЛЕКТ ОХВАТА ТРУБЫ CUBE SMALL (набор 2 шт)



Disponibile solo su richiesta
Only on request
Uniquement sur demande
Только по запросу

Lucido Polished Poli глянец	Satinato Brushed Satiné матовое	PREZZO € PRICE € Prix € цена €
--------------------------------------	--	---

Kit copritubo Cube small d.25 60X60 CORTO Cube small short pipe-cover kit d.25 60X60 SHORT Kit couvre-tuyau Cube small d.25 60X60 COURTE Комплект охвата трубы Cube small d.25 60X60 КОРОТКОЕ	AL2701	AS2701	€ 21,20
--	--------	--------	---------

Kit copritubo Cube small d.25 CORTO ord. Spec. Cube small short pipe-cover kit d.25 SHORT spec. Ord. Kit couvre-tuyau Cube small d.25 COURTE ord. Spéc. Комплект охвата трубы Cube small d.25 КОРОТКОЕ специальный заказ	AL2702	AS2702	€ 28,20
---	--------	--------	---------



Disponibile solo su richiesta
Only on request
Uniquement sur demande
Только по запросу

Lucido Polished Poli глянец	Satinato Brushed Satiné матовое	PREZZO € PRICE € Prix € цена €
--------------------------------------	--	---

Kit copritubo Cube small d.25 60X60 LUNGO Cube small pipe-cover kit d.25 60X60 LONG Kit couvre-tuyau Cube small d.25 60X60 LONGUE Комплект охвата трубы Cube small d.25 60X60 УДЛИНЕННОЕ	AL2703	AS2703	€ 21,80
---	--------	--------	---------

Kit copritubo Cube small d.25 LUNGO ord. Spec. Cube small pipe-cover kit d.25 LONG spec. Ord. Kit couvre-tuyau Cube small d.25 LONGUE ord. Spéc. Комплект охвата трубы Cube small УДЛИНЕННОЕ специальный заказ	AL2704	AS2704	€ 29,00
---	--------	--------	---------

KIT COPRITUBO CUBE SMALL (kit 2 pezzi) VEGA QUADRO

SHORT PIPE-COVER KIT CUBE SMALL (kit 2 pcs)
KIT COUVRE-TUYAU CUBE SMALL (kit 2 pcs)
КОМПЛЕКТ ОХВАТА ТРУБЫ CUBE SMALL (набор 2 шт)



Disponibile solo su richiesta
Only on request
Uniquement sur demande
Только по запросу

Lucido Polished Poli глянец	Satinato Brushed Satiné матовое	PREZZO € PRICE € Prix € цена €
--------------------------------------	--	---

Kit copritubo Cube small d.25 CORTO Cube small short pipe-cover kit d.25 SHORT Kit couvre-tuyau Cube small d.25 COURTE Комплект охвата трубы Cube small d.25 КОРОТКОЕ	AL2601	AS2601	€ 11,20
--	--------	--------	---------



Disponibile solo su richiesta
Only on request
Uniquement sur demande
Только по запросу

Lucido Polished Poli глянец	Satinato Brushed Satiné матовое	PREZZO € PRICE € Prix € цена €
--------------------------------------	--	---

Kit copritubo Cube small d.25 LUNGO Cube small short pipe-cover kit d.25 LONG Kit couvre-tuyau Cube small d.25 LONGUE Комплект охвата трубы Cube small d.25 УДЛИНЕННОЕ	AL2602	AS2602	€ 11,60
---	--------	--------	---------

ACCESSORI

ACCESSORIES / ACCESSOIRES / АКЦЕССУАРЫ

BOX INCASSO PER CONNESSIONE FISSA 1/2 GAS STANDARD, СТАНДАРТ

IN-BUILT BOX FIXED CONNECTION 1/2 GAS (kit 2 pcs)
BOÎTE À ENCASTRER À MUR CONNEXION FIXE 1/2 GAZ (kit 2 pcs)
СОЕДИНЕНИЕ ДЛЯ ВСТРАИВАЕМОГО КОРОБА 1/2 газ (набор 2 шт)



Box incasso A426B 1/2 gas/21-19 per connessione fissa
In-built box A426B 1/2 gas/21-19 for fixed connection
Boîte à encastrer A426B 1/2 gas/21-19 connexion fixe
Встраиваемый бокс A426B 1/2 газ/21-19 для фиксированной установки

Codice Code Code Код	PREZZO € PRICE € Prix € цена €
-------------------------------	---

AX2801	€ 38,00
--------	---------

RACCORDO RAME PER BOX INCASSO A306 GREZZO (kit 2 pezzi) STANDARD, СТАНДАРТ

COARSE ADAPTORS A306 COPPER PIPES
AND IN-BUILT BOX (Kit 2 pcs)
ADAPTATEURS A306 GROSSIER TUYAU CUIVRE POUR BOÎTE À
ENCASTRER (Kit 2 pcs)

ФИТИНГ ДЛЯ МЕДНЫХ ТРУБ А306 ЛАТУНЬ ДЛЯ
ВСТРАИВАЕМОГО КОРОБА (набор 2 шт)

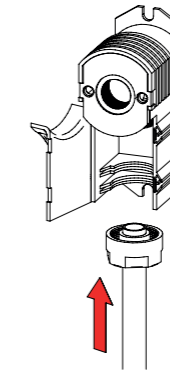

Misura diametro Diameter measure Mesure diamètre Мера диаметр	Codice Code Code Код	PREZZO € PRICE € Prix € цена €
--	-------------------------------	---

mm. MM 12	AX3001	€ 5,40
--------------	--------	--------

mm. MM 14	AX3002	€ 5,40
--------------	--------	--------

mm. MM 16	AX3003	€ 5,40
--------------	--------	--------

Su ordinazione On request À la demande По запросу	AX3004	€ 5,40
--	--------	--------

RACCORDI MULTISTRATO PER BOX INCASSO A392 GREZZO (kit 2 pezzi) STANDARD, СТАНДАРТ

COARSE ADAPTORS A306 MULTILAYER PIPES
FOR IN-BUILT BOX (Kit 2 pcs)
ADAPTATEURS A306 GROSSIER TUYAU MULTICOUCHE POUR
BOÎTE À ENCASTRER (Kit 2 pcs)

ФИТИНГИ ДЛЯ МЕТАЛЛОПЛАСТИКОВЫХ ТРУБ А306 ЛАТУНЬ ДЛЯ
ВСТРАИВАЕМОГО КОРОБА (набор 2 шт)

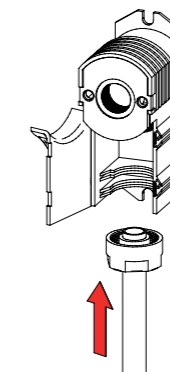

Misura diametro Diameter measure Mesure diamètre Мера диаметр	Codice Code Code Код	PREZZO € PRICE € Prix € цена €
--	-------------------------------	---

mm. MM 14x2	AX3005	€ 6,50
----------------	--------	--------

mm. MM 16x2	AX3006	€ 6,50
----------------	--------	--------

mm. MM 16x2,25	AX3007	€ 6,50
-------------------	--------	--------

Su ordinazione On request À la demande По запросу	AX3008	€ 6,50
--	--------	--------

ACCESSORI

ACCESSORIES / ACCESSOIRES / АКЦЕССУАРЫ





FISSAGGI A MURO (kit 4 pezzi)

ONDA NETTUNO SIRIO

WALL-BRACJETS (kit 4 pcs)

ATTACHES À MUR (kit 4 pcs)

КРЕПЛЕНИЯ К СТЕНЕ (набор 4 шт)

	Lunghezza Length Longueur Длина	Linea Model Collection Модель		Lucido Polished Poli глянец	Satinato Brushed Satiné матовое	Verniciato Varnished Verni крашенный	PREZZO € PRICE € Prix € цена €
	mm. мм 45 inches дюймы 1 3/4	SIRIO ONDA NETTUNO	● ● ●	AL0401	AS0401	AV0401	€ 51,60
	mm. мм 70 inches дюймы 2 3/4	SIRIO ONDA NETTUNO	● ● ●	AL0402	AS0402	AV0402	€ 55,40
	mm. мм 45 inches дюймы 1 3/4	SIRIO ONDA NETTUNO	● ● ●	AL1601	AS1601	AV1601	€ 51,60
	mm. мм 70 inches дюймы 2 3/4	SIRIO ONDA NETTUNO	● ● ●	AL1602	AS1602	AV1602	€ 55,40



FISSAGGI A MURO (kit 4 pezzi)

ANTUS

WALL-BRACJETS (kit 4 pcs)

ATTACHES À MUR (kit 4 pcs)

КРЕПЛЕНИЯ К СТЕНЕ (набор 4 шт)

	Lunghezza Length Longueur Длина			Lucido Polished Poli глянец	Satinato Brushed Satiné матовое	Verniciato Varnished Verni крашенный	PREZZO € PRICE € Prix € цена €
	mm. мм 39 inches дюймы 1 1/2			AL1501	AS1501	AV1501	€ 119,80
	mm. мм 69 inches дюймы 2 3/4			AL1502	AS1502	AV1502	€ 135,90

ACCESSORI

ACCESSORIES / ACCESSOIRES / АКЦЕССУАРЫ





FISSAGGI A MURO (kit 4 pezzi)

VEGA QUADRO

WALL-BRACJETS (kit 4 pcs)

ATTACHES À MUR (kit 4 pcs)

КРЕПЛЕНИЯ К СТЕНЕ (набор 4 шт)

	Lunghezza Length Longueur Длина	Linea Line Line Ширина		Lucido Polished Poli глянец	Satinato Brushed Satiné матовое	Verniciato Varnished Verni крашенный	PREZZO € PRICE € Prix € цена €
	mm. мм 45 inches дюймы 1 3/4	VEGA QUADRO	● ●	AL1301	AS1301	AV1301	€ 54,70
	mm. мм 70 inches дюймы 2 3/4	VEGA QUADRO	● ●	AL1302	AS1302	AV1302	€ 58,50
	mm. мм 45 inches дюймы 1 3/4	VEGA QUADRO	● ●	AL1701	AS1701	AV1701	€ 54,70
	mm. мм 70 inches дюймы 2 3/4	VEGA QUADRO	● ●	AL1702	AS1702	AV1702	€ 58,50

FISSAGGIO A MURO (kit 4 pezzi)

ELORY

WALL-BRACJETS (kit 4 pcs)

ATTACHES À MUR (kit 4 pcs)

КРЕПЛЕНИЯ К СТЕНЕ (набор 4 шт)

				Lucido Polished Poli глянец	Satinato Brushed Satiné матовое	Verniciato Varnished Verni крашенный	PREZZO € PRICE € Prix € цена €
				AL2901	AS2901	AV2901	€ 48,70

Verniciato
Varnished
Verni
крашенный

Dettagli sui colori disponibili vedi pag. 316
Details on colors available at page 316
Détails sur les couleurs disponible à page 316
подробная выбор цветов на странице 316

ACCESSORI

ACCESSORIES / ACCESSOIRES / АКЦЕССУАРЫ

PORTASCIUGAMANI

VEGA

TOWEL HANGER
PORTE-SERVIETTES
ПОЛОТЕНЦЕДЕРЖАТЕЛЬ

Orientamento
Model Orientation
Orientation
Ориентация

Verticale
Vertical
Verticale
Вертикальная

Orizzontale
Horizontal
Horizontale
Горизонтальная

Scaldasalviette
Towel warmer
Sèche-serviettes
Полотенцесушитель



Larghezza Width Largeur Ширина	Linea Model Collection Модель	Lucido Polished Poli глянец	Satinato Brushed Satiné матовое	PREZZO € PRICE € Prix € цена €
mm. мм	VEGA	AL1102	AS1102	€ 103,40
inches дюймы				

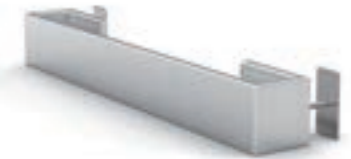

Larghezza Width Largeur Ширина	Linea Model Collection Модель	Lucido Polished Poli глянец	Satinato Brushed Satiné матовое	PREZZO € PRICE € Prix € цена €
mm. мм	VEGA	AL1103	AS1103	€ 104,50
inches дюймы				



Larghezza Width Largeur Ширина	Linea Model Collection Модель	Lucido Polished Poli глянец	Satinato Brushed Satiné матовое	PREZZO € PRICE € Prix € цена €
mm. мм	VEGA	AL1104	AS1104	€ 106,40
inches дюймы				



Larghezza Width Largeur Ширина	Linea Model Collection Модель	Lucido Polished Poli глянец	Satinato Brushed Satiné матовое	PREZZO € PRICE € Prix € цена €
mm. мм	VEGA	AL1105	AS1105	€ 108,30
inches дюймы				

ACCESSORI

ACCESSORIES / ACCESSOIRES / АКЦЕССУАРЫ

PORTACCAPATOIO

QUADRO

BATHROBE HOOK
PORTE-PEIGNOIR
КРЮЧОК

Orientamento
Model Orientation
Orientation
Ориентация

Verticale
Vertical
Verticale
Вертикальная

Orizzontale
Horizontal
Horizontale
Горизонтальная

Scaldasalviette
Towel warmer
Sèche-serviettes
Полотенцесушитель



Linea Model Collection Модель	Lucido Polished Poli глянец	Satinato Brushed Satiné матовое	PREZZO € PRICE € Prix € цена €
QUADRO	AL1202	AS1202	€ 57,70

PORTACCAPATOIO

VEGA

BATHROBE HOOK
PORTE-PEIGNOIR
КРЮЧОК



Linea Line Line Ширина	Lucido Polished Poli глянец	Satinato Brushed Satiné матовое	PREZZO € PRICE € Prix € цена €
VEGA	AL1201	AS1201	€ 57,10

PORTACCAPATOIO

SIRIO ONDA

BATHROBE HOOK
PORTE-PEIGNOIR
КРЮЧОК



Linea Model Collection Модель	Lucido Polished Poli глянец	Satinato Brushed Satiné матовое	PREZZO € PRICE € Prix € цена €
SIRIO ONDA	AL0301	AS0301	€ 53,50

PORTACCAPATOIO

NETTUNO

BATHROBE HOOK
PORTE-PEIGNOIR
КРЮЧОК



Linea Model Collection Модель	Lucido Polished Poli глянец	Satinato Brushed Satiné матовое	PREZZO € PRICE € Prix € цена €
NETTUNO	AL0302	AS0302	€ 54,40

PORTACCAPATOIO

ANTUS

BATHROBE HOOK
PORTE-PEIGNOIR
КРЮЧОК



Linea Model Collection Модель	Lucido Polished Poli глянец	Satinato Brushed Satiné матовое	PREZZO € PRICE € Prix € цена €
ANTUS	AL1400	AS1400	€ 38,00

INOX COLOR CHART
DOSSIER DES COULEURS INOX
 ЦВЕТОВАЯ ПАЛИТРА НЕРЖАВЕЙКИ

Aggiungi il codice colore al codice del prodotto selezionato.

Add the color code to the code of the chosen product.

Ajouter le code de couleur pour le code du produit sélectionné.

Добавьте код цвета к выбранному коду продукта.







Il prezzo viene calcolato aggiungendo la percentuale del costo colore al prezzo del prodotto scelto.

The price is calculated by adding the percentage of the cost of color to the price of the selected product.

Le prix est calculé en ajoutant le pourcentage du coût de la couleur au prix du produit sélectionné.

Цена рассчитывается путем прибавления указанного процента за цвет к цене выбранного продукта.

CARTELLE COLORI
 INOX COLOR

<p>BIANCO OPACO <i>Matt white</i> Blanc mat Белый матовый</p>  <p>PREZZO € PRICE € Prix € цена €</p> <p>+ 10 %</p>	<p>COD. AC0000</p>	<p>ORO OPACO <i>Matt gold</i> Or mat Золотой матовый</p>  <p>PREZZO € PRICE € Prix € цена €</p> <p>+ 25 %</p>	<p>COD. AC0001</p>
<p>ROSSO OPACO <i>Matt red</i> Rouge mat Красный матовый</p>  <p>PREZZO € PRICE € Prix € цена €</p> <p>+ 25 %</p>	<p>COD. AC0002</p>	<p>ARGENTO OPACO <i>Matt silver</i> Argent mat Серебристый матовый</p>  <p>PREZZO € PRICE € Prix € цена €</p> <p>+ 25 %</p>	<p>COD. AC0003</p>
<p>BRONZO EMMESTEEL <i>Emmesteel bronze</i> Bronze de la Emmesteel Бронзовый Emmesteel</p>  <p>PREZZO € PRICE € Prix € цена €</p> <p>+ 25 %</p>	<p>COD. AC0004</p>	<p>TORTORA OPACO <i>Matt dove gray</i> Tourterelle mat Голубиный серый матовый</p>  <p>PREZZO € PRICE € Prix € цена €</p> <p>+ 25 %</p>	<p>COD. AC0005</p>

Altri colori su ordinazione.

Other colors on request.

Autres couleurs sur demande.

другие цвета по запросу.

Art. 1. Premessa

Salvo deroga risultante da apposito accordo scritto tra le parti, ogni compravendita di prodotti Emmesteel s.r.l. (qui di seguito il “venditore”) è regolata dalle seguenti Condizioni Generali di Vendita che costituiscono l'intero rapporto contrattuale in essere tra le parti. Qualsiasi clausola unilateralmente apposta dall'acquirente nei suoi documenti e corrispondenza che sia contraria o in aggiunta alle seguenti condizioni generali di vendita o a speciali condizioni approvate per iscritto dal venditore, si intende priva di effetto.

Art. 2. Ordini

L'invio di un ordine implica l'accettazione da parte dell'acquirente delle presenti condizioni generali. Gli ordini possono essere effettuati attraverso ordine telefonico, via e-mail, via telefax, via sito web da parte dell'acquirente; successivamente il venditore invierà proprio modulo di conferma d'ordine che sarà verificato e confermato con firma per accettazione dall'acquirente. Qualora entro 3 giorni di calendario non seguano altre comunicazioni, la conferma d'ordine sarà vincolante per l'inizio della produzione. Richieste di preventivo inoltrate tramite il sito internet, posta elettronica o richiesta telefonica, non rappresentano in nessun caso “ordine esecutivo di acquisto”. Variazioni e annullamenti degli ordini sono soggetti all'approvazione scritta del venditore, ciò in ragione dello stato della produzione dei prodotti ordinati. I costi sostenuti per l'eventuale adempimento di modifiche o cancellazione degli ordini saranno addebitati all'acquirente. Ordini con consegna a tempo determinato possono essere annullati o modificati solo entro il termine stabilito per la consegna e nei termini sopra indicati.

Art. 3. Termini di consegna

Se il termine di consegna non dovesse essere rispettato per qualsiasi motivo indipendente dalla volontà del venditore o per modifiche richieste in un secondo momento - vedi Art. 2 - da parte dell'acquirente, quest'ultimo non avrà diritto a esigere alcun indennizzo o annullamento dell'ordine. Il venditore comunicherà prontamente la variazione della data di consegna all'acquirente. Il venditore provvede a recapitare all'acquirente i prodotti mediante corrieri e/o spedizionieri di fiducia, ovvero personalmente con propri incaricati, salvo accordi diversamente presi con l'acquirente. Condizioni e termini di consegna diversi devono essere preventivamente concordate tra l'acquirente e il venditore e da quest'ultimo accettate mediante conferma d'ordine.

Art. 4. Trasferimento del rischio e trasporto

Ciascuna vendita si intende effettuata EX-WORKS (Incoterms 2000) franco sede del venditore; al momento del carico della merce o della consegna diretta o tramite vettore all'acquirente, si considera effettivo il trasferimento del rischio dal venditore all'acquirente; la vendita si considera al netto dei costi di trasporto, assicurazione, imballaggio e altri oneri; il venditore non sarà in alcun modo responsabile quindi di danni causati durante il trasporto, al momento di scarico a destinazione, e per tutte le fasi successive al momento della partenza dalla sede del venditore; la merce viaggia a rischio esclusivo dell'acquirente anche quando il vettore dovesse essere scelto e incaricato dal venditore per conto dell'acquirente. Tutti i costi e i rischi di trasporto, inclusi quelli di giacenza presso il vettore, rimangono a esclusivo carico

dell'acquirente in tutti questi casi: rifiuto da parte dell'acquirente a ricevere la consegna da parte del vettore; irreperibilità dell'acquirente durante i giorni lavorativi negli orari d'ufficio. La sicurezza dell'integrità del prodotto venduto è garantita da un imballo specifico resistente per la sicurezza esterna, e da supporti avvolgenti in n polistirolo rigido per evitarne lo spostamento interno.

Art. 5 . Prezzi e Pagamenti

Il listino prezzi è indicativo e può essere modificato; il venditore si riserva di modificare i prezzi impegnandosi a comunicarlo prontamente all'acquirente. Tutti i prezzi si intendono in EURO e al netto d'IVA, che verrà applicata al tasso vigente nel momento della fatturazione e del trasporto. L'acquirente deve effettuare i pagamenti con le modalità e i termini specificati in fattura. La data di fatturazione non sarà precedente alla data di spedizione della merce. Il venditore si riserva il diritto di richiedere termini di pagamento diversi – lettera di credito, pagamento anticipato - In caso di ritardato pagamento, l'acquirente sarà tenuto al pagamento degli interessi moratori e nel caso, alle spese legali sostenute per il recupero del credito. E' facoltà del venditore sospendere o modificare le condizioni di pagamento qualora, a suo insindacabile giudizio, venissero a mancare o diminuissero le condizioni di solvibilità dell'acquirente. Se, con accordi di pagamento anticipato, l'acquirente non avesse ancora provveduto al pagamento di quanto dovuto, sarà facoltà del venditore e senza che ciò comporti alcun indennizzo o risarcimento danno, subordinare la consegna della merce al pagamento della fattura non saldata. La merce consegnata rimane di proprietà del venditore sino a pagamento avvenuto. In caso contrario il venditore si riserva la facoltà di ritirare la merce non pagata. In caso di fido: in tutte le ipotesi in cui il cliente superi il fido commerciale eventualmente concesso per iscritto dal Venditore, quest'ultimo si riserva l'insindacabile facoltà di sospendere l'evasione di tutti gli ordini che superino il valore del fido concesso.

Art.6. Garanzia sui prodotti

Il venditore garantisce 5 anni tutti i modelli sui difetti di fabbricazione per tenuta idraulica e corrosione, e 2 anni sui difetti degli apparecchi elettrici applicati ai prodotti, con decorrenza il giorno di immatricolazione indicato nella targhetta matricola affissa sia sul prodotto, sia esternamente all'imballo. Il venditore sostituisce gratuitamente i prodotti resi in detto periodo di garanzia e riconosciuti difettosi per difetti di fabbricazione, di errore del materiale e tenuta idraulica. I prodotti sono esclusi dalla garanzia in questi casi:

- Difetti derivanti da scorrette modalità di trasporto;
- Scorretta modalità di conservazione/ stoccaggio;
- Scorretta installazione, maneggio e uso per il mancato rispetto dei manuali tecnici e istruzioni d'uso consegnati con i prodotti;
- Se il collegamento elettrico non è effettuato secondo le istruzioni in questo manuale d'uso ogni altra modalità di connessione elettrica causerà shock elettrico, bruciatura/rottura del prodotto;
- I radiatori non siano stati collegati all'acqua calda sanitaria (per la versione idraulica);
- Riparazioni o manomissioni eseguite senza l'autorizzazione scritta del Venditore;
- Installazione effettuata da personale non

qualificato;

- Pressione d'esercizio superiore a quella riportata nei dati tecnici;
 - Utilizzo non corretto delle apparecchiature elettriche;
 - Utilizzo non domestico;
 - Qualsiasi utilizzo diverso da quello indicato nelle istruzioni d'uso e installazione dei radiatori;
 - Pulizia impropria in quanto effettuata con modalità o materiali non idonei;
 - Tutte le circostanze che non siano ricollegabili a difettosità di produzione da parte del venditore;
 - Mancato rispetto delle norme di regola d'arte;
- La garanzia si limita alla riparazione o sostituzione del prodotto difettoso, dovendosi escludere ogni ulteriore onere per danni diretti o indiretti. Per rendere operante la garanzia, è necessario che l'acquirente conservi il sottostante “ Certificato di garanzia ” in cui si possano rilevare con chiarezza il nominativo del venditore, gli estremi identificativi del prodotto e la data di acquisto dello stesso. Questa è la garanzia per i prodotti Emmesteel e nessuno è autorizzato a modificarne i termini o a rilasciarne altra versione, verbale o scritta.

Art. 7. Reclami e Resi

Qualunque contestazione o reclamo non legittima l'acquirente a sospendere o ritardare i pagamenti dovuti. L'acquirente non potrà sollevare eccezioni o proporre azioni nei confronti del venditore se non dopo aver saldato ogni eventuale pagamento in sospeso, ivi incluso il pagamento della merce alla quale il reclamo si riferisce. Procedura per resi: l'acquirente notificherà prontamente il reclamo al venditore che verificherà secondo notifica l'entità del problema; il venditore fornirà tutto il supporto tecnico e i servizi necessari qualora il problema sia risolvibile senza che vi sia necessità di sostituire o riparare il prodotto venduto. Nel caso in cui il prodotto venga riconosciuto difettoso per difetti di fabbricazione, di errore del materiale e tenuta idraulica, verrà applicata la procedura di reso: si richiede all'acquirente di compilare il modulo sottostante “ Certificato di garanzia ” nello spazio apposito per l'indicazione del difetto riscontrato sul prodotto; ogni prodotto è fornito del certificato di garanzia contenente indicazioni tecniche: certifica il numero di serie, il modello e la data di fabbricazione del prodotto, il test di collaudo e il controllo qualità effettuato per ogni unità da personale tecnico incaricato prima dell'imballaggio finale. Il prodotto reso dovrà essere restituito al venditore con l'imballo originale, o se questo non fosse possibile, con un imballo sicuro e appropriato onde evitare ulteriori danni al prodotto. Gli imballi non originali saranno tuttavia sostituiti con quelli originali e accreditati all'acquirente tramite fattura. Si consiglia quindi di conservare l'imballo originale sino a verifica delle condizioni del prodotto. Il venditore informerà prontamente l'acquirente via e-mail, via telefax o comunicazione telefonica, della corrispondenza tra difetti notificati dall'acquirente e difetti riscontrati dal venditore al momento del ricevimento della merce e, nel caso di mezzo vettore, entro e non oltre le 24 ore dal previsto termine di consegna : tutti i danni riscontrati nel prodotto che non corrispondono a quanto notificato dall'acquirente nell'apposito “ Certificato di garanzia”, verranno accreditati all'acquirente stesso tramite fattura.

CONDIZIONI DI VENDITA

GENERAL TERMS OF SALES

CONDITIONS GÉNÉRALES DE VENTE

ОСНОВНЫЕ УСЛОВИЯ ПРОДАЖИ

Art. 1. Recitals

EMMESTEEL s.r.l. – hereafter the “Seller” – does not accept any term and condition other than those expressly set forth in this document, and sells only upon the terms and conditions contained herein. No other term and condition that may otherwise contain in any other document of the purchaser shall modify or contradict these terms.

Art. 2. Orders

The transmission of an order implies the acceptance by the purchaser of the present general terms of sale. The order has to be communicated via telefax, via e-mail, via phone, via web site by the purchaser ; the seller shall send the order confirmation form back to the purchaser, who shall check and confirm the order by written signature. If within 3 calendar days shall not follow other communications, the order confirmation shall become binding for the starting of the productive processes . Requests of quotations transmitted by phone, e-mail, telefax or web site, shall not be considered in any case as “purchase order”. Changes and cancellations of orders are subject to the seller’s written approval, being it factored by the status of the order production . All costs due for changes or cancellation requested by the purchaser shall be credited . Orders with a definite term of delivery can be cancelled or changed within the delivery date only, and in accordance with the herein described conditions.

Art. 3 . Terms of delivery

If the term of delivery should not be carried out for whatsoever reason not depending on seller’s will, or for changes requested by the purchaser when the productive processes are in progress – see art. 2. – the latter shall not have the right to claim for damages or for order cancellation. The seller shall promptly notify the new term of delivery to the purchaser . The seller shall deliver the products by means of reliable carriers, or by its own personnel, unless otherwise agreed with the purchaser. Any further or different term of delivery herein contained has to be agreed beforehand between purchaser and seller, and approved and confirmed by the latter through the order confirmation.

Art. 4 . Limitation of liability - Shipping

All sales are EX-WORKS Emmesteel s.r.l. (Incoterms 2000) , free seller’s company : the whole transportation is at purchaser expense since the very moment of loading, even when directly delivered by seller’s personnel; all sales do not include shipping , insurance and packaging costs, or other delivery charges - inspection fees and all other charges levied after the loading is completed. : the seller shall not be liable for damages occurred during the transportation , the unload of the goods at destination, and during all further steps after the departure of the goods from seller’s company; the purchaser assumes all the risks for : transportation , even when the carrier is charged by the seller on purchaser behalf ; all stocking costs by the carrier’s warehouse because of the refusal of the purchaser to receive the goods, or because the purchaser is absent from destination during the working hours/days. Product safety and integrity is warranted by a special packaging which protects the products from external collisions, plus catchall polystyrene supports which protect the products from external collisions and avoid the shifting of the product inside the box.

Art. 5 . Prices and Payments

Price list is indicative and may be changed : the

seller reserves the right to change prices, and shall communicate it promptly to the purchaser. Price list, available on request or at seller’s discretion, are intended in EURO currency and VAT excluded, which shall be applied with the current rate in the invoice. The purchaser has to pay the invoice according to the terms stated in the invoice ; in no event shall such invoice be dated earlier than the date of shipment . Seller reserves the right to require alternative terms of payment – letter of credit, payment in advance . Late payments shall imply the application of the moratorium interests. The seller reserves the right to change the terms of payment, at his discretion, in case the purchaser has solvency problems. Should the parties have agreed for payment in advance, and should not the purchaser have provided with the payment due, the seller shall reserve the right to subordinate the delivery of goods to the payment of the invoice, without in any way claiming for damages. Seller’s property rights are in force until the receipt of the purchaser’s payment . Further, the seller reserves the right to take back the goods upon goods unpaid.

Art. 6 . Warranty on products

Seller warrants 5 years all products for manufacture faults, hydraulic tight, and metal corrosion, and 2 years for faults on the electric devices applied to the products, and enforcement the date indicated in the serial number label present behind each product and outside the packaging. Seller shall replace all the returns free of charge and within this period of warranty after an accurate check made in seller’s location. The products shall not be warranted in all these cases:

- If faults are due to inappropriate and carelessness modalities of transport;
- For an unfit storage;
- For an unfit installation, handling and use, different from what indicated in the manual of instructions;
- If the wiring connection is not done according to the instructions of this manual : any other order of electric wiring will cause electric shocks, burning/breaking of the product;
- If the products are not connected to the sanitary hot water;
- For repairing or tampering carried out without the seller’s written authorization;
- If the installation is carried out by non-qualified personnel;
- If the barometric rate of pressure exceeds from what indicated in the technical specifications;
- For an incorrect use of the electrical devices;
- For a non-domestic use of the product;
- For any use that differs from what is indicated in the manual of instructions concerning the installation, maintenance and use ;
- For incorrect cleaning made through inappropriate materials;
- For any circumstance not related to faults of wrong manufacture due to the seller;
- No respect of the general rules of art;

The warranty is limited to the repair or replacement of the faulty products, excluding every further obligation for direct or indirect damage. Keep the “ Warranty certificate ” in order to get it valid : warranty certificate includes seller’s company name, products’ specifications and production date. This is the warranty for seller’s products: no one is authorized to change its terms or deliver different ones, either verbal or written.

Art. 7. Complains and returns

Any complain or return does not give the purchaser the right to suspend or delay the payments due. The purchaser cannot raise exceptions or bring an action against the seller, unless the purchaser has settled both the pending payments, and the payment of the claimed products. Complains procedure: the purchaser shall promptly notify the claim to the seller, who shall check the gravity of the problem ; the seller shall offer complete technical support and the necessary service wether the problem can be solved without the replacement or repair of the product. In case the product is recognized as faulty for manufacture faults, hydraulic tight, or metal corrosion, the “Returns procedure” will be applied : the purchaser has to fill the underneath form “Warranty certificate” in the appropriate space “Notification of faults” indicating the notified faults; each product is supplied of this “Warranty Certificate” that contains the technical specifications, the serial number label – also present at the back side of the product and also outside the packaging – which certificates the serial number , the model , the production date, the test report bill and the quality inspection that is made by an appointed technical person prior to the final step of packaging. The return has to be sent back to the Seller with the “Warranty certificate” and with the original packaging, or with an appropriate and safe one in order to avoid further damages to the product. Nevertheless, non - original packaging will be replaced with a new one and credited to the purchaser. We recommend to keep the original packaging till the verification of the product conditions. The seller shall promptly notify via e-mail, telefax or telephone call to the purchaser the correspondence between the faults notified by the purchaser and those checked by the seller at the receipt of goods, and if delivered by means of carrier within 24 hours from the agreed delivery date: any additional damage found on the product that does not correspond to the purchaser’s “Notification of faults”, shall be credited to the purchaser .

Art. 1. Prémisses

Sauf dérogation résultant d’un accord écrit spécifique entre les parties, toutes les ventes des produits Emmesteel s.r.l. (le Vendeur) sont réglées par les suivantes conditions générales de vente que représentent la relation contractuelle entre les parties. Toutes les clauses placées unilatéralement par l’acheteur, dans sa documentation et sa correspondance, qui sont contraires ou ajoutées aux suivantes conditions générales de vente, n’ont aucun effet.

Art. 2 . Commandes

Passer une commande comporte l’acceptation de ces conditions générales de vente. Les commandes peuvent être passées par l’acheteur au moyen de téléphone, e-mail, fax ou à travers le site web; successivement le vendeur enverra le module de confirmation d’ordre qui devra être vérifié et confirmé avec signature par l’acheteur. Si dans les trois jours suivants ils n’y ont pas des autres communications, la confirmation de la commande sera contraignante pour commencer à produire. Demandes des devis envoyées au moyen du site web, e-mail, ou téléphone ne représentent pas, en aucun cas, « une commande exécutive de vente ». Changements et annulations des commandes sont soumis à l’approbation écrite du vendeur, selon l’état de la production des produits. Les coûts engagés pour l’exécution des commandes, seront facturés à l’acheteur. Les commandes, avec les délais de livraison déterminés, peuvent être changées ou annulées seulement avant le délai de livraison et aux termes indiqués ci-dessous.

Art. 3 . Délai de livraison

Si le délai de livraison ne sera pas respecté pour des raisons hors du contrôle du vendeur ou pour des changements demandés par l’acheteur – art.2 – il n’aura aucun droit à une indemnité ou à une annulation de la commande. Le vendeur communiquera immédiatement le changement de la date de livraison à l’acheteur. Le vendeur s’occupe de livrer les produits par courrier et/ou par un expéditionnaire de confiance, ou personnellement avec propres employés, sauf différents accords pris avec le client. Conditions et délais de livraison différents doivent être convenus entre l’acheteur et le vendeur et acceptés par ce dernier par confirmation de commande.

Art. 4 . Transport et transfert des risques

La vente va effectuée EX-WORKS (Incoterms 2000) siège du vendeur : au moment du chargement, de la livraison directement à l’acheteur ou par courrier, le transfert du risque du vendeur à l’acheteur est à considérer effectif ; la vente va considérée au net des coûts de transport, d’assurance, d’emballage et autres frais . Le vendeur n’aura aucune responsabilité des dommages pendant le transport ou au moment de la décharge à destination, et des toutes les phases ultérieurs après le départ du siège du vendeur. Le transport de la marchandise s’effectue au risque exclusivement de l’acheteur, aussi quand le transporteur a été choisi par le vendeur pour le compte de l’acheteur. Tous les coûts et les risques de transport, comprise l’éventuelle permanence de la marchandise auprès du transporteur, sont à la charge

de l’acheteur quand : l’acheteur se refuse de recevoir la marchandise ; l’acheteur est introuvable en heures de bureau pendant les jours de travail.

Art. 5 . Prix et paiements

Les tarifs sont indicatives et elles peuvent être modifiées ; le vendeur se réserve de modifier les prix et de communiquer rapidement les changements aux clients. Tous les prix s’entendent en Euro, hors TVA, qui sera appliquée au taux en vigueur à la date de facturation et du transport. Les paiements doivent être effectués selon les modalités et les termes spécifiés en facture. La date de la facture ne peut pas être précédente à la date d’expédition de la marchandise. Le vendeur peut demander termes de paiement différents – lettre de crédit, paiement en avance - en cas de retard. L’acheteur devra payer les intérêts de moratoire ou, en cas, les frais légaux soutenus pour la récupération des crédits. Le vendeur a le droit de suspendre ou de modifier les modalités de paiement si, à sa seule discrétion, les conditions de solvabilité de l’acheteur manquent ou ils diminuent. Si, avec des accords de paiement anticipé, l’acheteur n’ait pas encore payé, le vendeur aura le droit d’effectuer la livraison de la marchandise après avoir reçu le paiement de la facture non - payée, sans que cela implique aucune indemnité ou dédommagement. La marchandise livrée restera de propriété du vendeur jusqu’au paiement. En cas contraire le vendeur a le droit de retirer la marchandise non-payée. En cas de crédit : tous les cas où le client dépasse le crédit commercial accordé par écrit avec le vendeur, ce dernier se réserve le droit exclusif de suspendre l’exécution de toutes les commandes au-delà de la valeur du crédit accordé.

Art. 6 . Garantie sur les produits

Le vendeur garantit tous les modèles des radiateurs pour 5 années contre les défauts de fabrication comme la tenue hydraulique et la corrosion, et pour 2 années sur les défauts des composants électriques appliqués aux produits. La garantie entre en vigueur à compter de la date d’immatriculation, indiquée sur la plaque signalétique appliquée au produit comme à l’extérieur de l’emballage. Le vendeur remplace gratuitement les produits rendus pendant cette période de garantie, avec défauts de fabrication, défauts de matériel ou de tenue hydraulique. Les produits sont exclus de la garantie en tous ces cas:

- Défauts résultants de mauvaises modalités de transport;
- Mauvaise modalité de conservation ;
- Installation incorrecte, mauvais maniement et usage à cause du non respect des manuels techniques et des instructions pour l’utilisation en dotation avec les produits;
- Si le raccordement électrique n’est pas effectué comme indiqué dans ce manuel: chaque autre ordre de raccordement électrique causera shock électrique, brûlure et rupture du produit;
- Les radiateurs n’ont été raccordés à l’installation d’eau chaud (version hydraulique);
- Réparations ou violations exécutées sans autorisation du vendeur;
- L’installation a été effectuée par personnel incompetent;

- La pression est supérieure à celle indiquée dans les caractéristiques techniques;
- Utilisation incorrecte des équipements électriques;
- Utilisation non domestique;
- Toutes les utilisations différentes de celles indiquées dans les instructions et dans l’installation du radiateur;
- Nettoyage impropre, c’est-à-dire qu’il a été effectué en manière fausse ou avec matériels incorrects;
- Toutes les circonstances que ne sont pas liées à défauts de production par le vendeur;
- Toutes les circonstances que ne sont pas liées à défauts de production par le vendeur;
- Le non-respect des règles.

La garantie se limite à la réparation ou à la substitution du produit défectueux, en excluant frais supplémentaires pour dommages directs ou indirects. Pour rendre efficace la garantie, l’acheteur doit conserver le «certificat de garantie» où se trouvent le nominatif du vendeur, les données indicatifs du produit et la date de l’achat du produit. C’est la garantie pour les produits Emmesteel et personne ne peut pas la modifier ou en délivrer une autre version verbale ou écrite.

Art. 7 . Réclamations et retours

Quelconque réclamation ou rappel ne légitime pas l’acheteur à suspendre ou à retarder les paiements convenus. L’acheteur ne pourra pas soulever des exceptions ou tenter des actions contre le vendeur avant d’avoir réglé tous les comptes en suspens, y compris le paiement de la marchandise à laquelle se réfère la réclamation. Procédure pour le retour: l’acheteur notifiera rapidement la réclamation au vendeur que vérifiera l’importance du problème ; le vendeur approvisionnera l’acheteur de tout le soutien technique et les services nécessaires, lorsque le problème soit résoluble sans le remplacement ou la réparation du produit vendu. Si le produit a jugé défectueux, en raison des défauts de fabrication, des défauts de matériel, de tenue hydraulique, on appliquera la procédure pour les retours : l’acheteur doit remplir le formulaire qui se trouve ci - dessous avec le «certificat de garantie», dans l’espace prévu pour indiquer les défauts relevés sur le produit. Chaque produit est fourni de certificat de garantie avec les caractéristiques techniques : il certifie le numéro de série, le modèle, la date de production du produit, et le contrôle de la qualité effectué à tous les produits par le personnel technique avant l’emballage.

Пункт.1. Вступление

При возникновении каких-либо спорных вопросов, в соответствующем письменном соглашении между сторонами, каждая купля-продажа продукции Emmesteel s.r.l. (в дальнейшем «Продавец») регулируется на следующих Основных Условиях Продажи, которые заменяют договорные отношения между сторонами. Любая жалоба со стороны Покупателя, поданная в одностороннем порядке в его документах или в письмах, как в договорном виде так и в приложении к следующим далее Основным Условиям Продажи или к Специальным Условиям, одобренным в письменном виде Продавцом, не считаются принятыми.

Пункт 2. Заказы.

Получение заказа принимается Продавцом на основании настоящих Основных Условий Продажи.

Заказы Покупателем могут быть сделаны по телефону, могут быть отправлены по электронной почте, по телефаксу или на веб-сайт; обычно Продавец посылает свою анкету для заполнения заказа Покупателю для подтверждения его подписью Покупателя. С этого момента, если в течение 3 календарных дней от Покупателя не поступает никаких других сообщений, подтверждение заказа принимается к исполнению. Заявки на смету, посланные на сайт по Интернету, на электронную почту или сказанные по телефону, ни в коем случае не представляют собой «исполнительный заказ на покупку». Изменение заказа или его отмена должны быть посланы Производителю в письменном виде и могут быть приняты или не приняты в зависимости от состояния исполнения заказанного товара. Цена, поменявшаяся из-за изменения заказа или его отмена, покрывается Покупателем. Заказы, имеющие установленный срок поставки, могут быть аннулированы или изменены только в течение срока, установленного для данной поставки, условия смотреть ниже.

Пункт 3. Сроки поставки

Если сроки поставки не должны были быть соблюдены по какой-либо причине, не зависящей от воли Продавца, а требованию модификаций от Покупателя поступают позже – Смотреть пункт 2 – , последний не имеет никакого права требовать возмещения средств или аннулирования заказа. Продавец незамедлительно сообщает Покупателю об изменении даты поставки. Продавец привозит товар Покупателю курьером или заказным транспортным средством, или собственным транспортом, в соответствии с соглашением о доставке с Покупателем. Условия и сроки поставки должны быть предварительно согласованы между Продавцом и Покупателем и указаны в подтверждении заказа.

Пункт 4. Перекладывание рисков и доставка

Каждая продажа предусматривает выполнение условия EX-WORKS (Incoterms 2000) франко-фабрика Продавца: с момента загрузки товара или прямой поставки Покупателю происходит перекладывание рисков с Продавца на Покупателя, кроме того, он должен заплатить за доставку, за страховку, позаботиться о целостности упаковки и о прочих вещах: Продавец никаким образом не несет ответственность за нанесенный ущерб во время доставки, начиная с момента загрузки товара для отправки по месту назначения и за все последующие фазы передвижения товара с момента выезда с территории фабрики; товар доставляется исключительно на рисках Покупателя, даже тогда, когда средство передвижения было выбрано и загружено Продавцом, но за счет Покупателя. Все платежи

и риски во время доставки, включая плату за простой транспорта, кладутся исключительно на Покупателя и даже в таких случаях: отказ выгрузить товар с транспортного средства, невозможность Покупателем получить груз в рабочие дни из-за расписания работы офиса. Надежность целостности упаковки проданного товара гарантирована специальной упаковкой, состоящей из ламинированного деревянного ящика, стойкого к внешним ударам, и двух полистироловых жестких суппортов, позволяющих избежать передвижений внутри транспортного средства.

Пункт 5. Цены и Оплаты

Прайс-лист является индикативным и может быть модифицирован; Продавец при изменении цены сразу сообщает об этом Покупателю; Все цены подразумеваются в евро и без НДС, который будет прибавлен в виде действующего налога и будет указан в накладной в момент доставки. Покупатель должен осуществить оплату, соблюдая условия и сроки, указанные в накладной. Дата на накладной должна быть того же дня отправки товара. Продавец имеет право просить разные способы и виды оплаты: кредитное письмо, предоплату. В случае не своевременной оплаты Покупатель обязан возместить возможные потери Продавца, который имеет право получить возмещение своих убытков. Право Продавца на возмещение потерь и изменение условий оплаты является безоговорочным; Если в случае договоренности с Покупателем о предоплате, таковая не была сделана в предусмотренный срок, Продавец имеет право, без нанесения какого-либо ущерба или убытка, считать заказ не действительным и не оплаченным. В случае кредита: во всех предполагаемых случаях, если Покупатель не укладывается в срок коммерческого кредита и сообщает в письменном виде об этом Продавцу, то Продавец имеет право отстрочить выполнение заказа.

Пункт 6. Гарантия на товар

Продавец дает гарантию на 5 лет на все установленные по вине фабрики дефекты в гидравлических емкостях и на появление коррозии, и на 2 года на электрическую часть, соединенную с радиаторами, действующую со дня регистрации заводского номера, обозначенного на заводской табличке, прикрепленную к товару и на обратной стороне упаковки. Продавец бесплатно заменяет бракованные детали в течение вышеуказанного гарантийного срока, гидравлические емкости и прочие материалы. В гарантийные обязательства не входят следующие случаи:

- Дефекты, возникшие по причине неправильной доставки;
- Нарушения условий складирования и хранения;
- Неправильные установка, управление и эксплуатация из-за не соблюдения условий, описанных в инструкции по эксплуатации и установке, прилагаемых к товару и поступивших вместе с ним;
- Если электрическое подключение выполнено не в соответствии с указаниями, описанными в настоящей инструкции, (следовать диаграмме подключения step 11 и 12): любое другое подключение вызовет электрический шок, сгорание/поломку товара;
- Радиаторы не были подключены к горячей санитарной воде (по гидравлической версии);
- Ремонт или взломы, сделанные без разрешения Продавца;
- Установка, произведенная не подготовленным персоналом;

- Давление во время работы превышающее допустимое, указанное в технических характеристиках;
- Неправильное использование электрической аппаратуры;
- Применение не в домашних условиях;
- Любое использование, не предназначенное для этих целей, отличающееся от указанных в инструкции по эксплуатации и установки радиаторов;
- Чистка радиаторов методами и средствами не предусмотренными;
- Все условия, не признаваемые Продавцом как ошибки и вина производителя;
- Отсутствие уважения к правилам и нормативам производства;

Гарантии ограничиваются ремонтом или заменой бракованного товара, исключая любое последующее обязательство за прямыми или непрямыми ущербы.

Чтобы гарантия была признаваемой, необходимо, чтобы Покупатель хранил ниженаходящийся «Гарантийный сертификат» - “Certificato di Garanzia”, где четко должны быть указаны данные Продавца, данные товара и дата его покупки.

Это есть гарантия товаров Emmesteel и никто больше не уполномочен менять сроки гарантии или делать другую версию, устную или письменную.

Пункт 7. Рекламации и возвраты

Любые не законные споры или рекламации Покупателя при отсрочке или задержке им платежей не принимаются, если товар не был оплачен, включая оплату НДС. Процедура Рекламации: Покупатель незамедлительно сообщает Продавцу о возникшем дефекте; Продавец немедленно предоставляет всю необходимую техническую поддержку и необходимое обслуживание до полной ликвидации проблемы, если ее можно решить, не заменяя проданный товар или не подвергая его ремонту. В случае, если бракованный товар был произведен по вине фабрики, из негодных материалов или емкости неправильно сделаны, выполняется процедура замены товара: Покупатель должен заполнить находящийся ниже «Гарантийный сертификат» в соответствующем поле для описания выявленного дефекта; все товары обеспечены таким гарантийным сертификатом, имеющим технические характеристики предмета, табличку заводского номера – находящуюся сзади товара и с наружной стороны упаковки - которая показывает серийный номер, модель и дату изготовления продукта, тест испытаний и контроля качества товара, производимый для каждой единицы товара техником перед каждой упаковкой и отправкой конечному покупателю. Возвращаемый товар должен быть отдан Продавцу в оригинальной упаковке; если это не предоставляется возможным, то в другой, но надежной упаковке, чтобы по дороге товар не подвергся еще большему урону. Не оригинальная упаковка будет заменена Продавцом на оригинальную и указана в накладной. Следовательно, рекомендуется хранить оригинальную упаковку до полной уверенности в отсутствии брака в товаре.

Продавец незамедлительно сообщает Покупателю по электронной почте, по телефаксу или в телефонном режиме о сопоставлении дефектов, обозначенных Покупателем и проверенными Продавцом при возвращении товара, в случае доставки его в течение не более 24 часов от предусмотренного срока доставки: все обнаруженные дефекты товара, не соответствующие описанным Покупателем в соответствующем «Гарантийный сертификат», будут внесены в накладную Покупателя.

emmesteel

www.emmesteel.com

EMMESTEEL s.r.l.
Via Antoniana 298
35011 CAMPODARSEGO (PD) ITALIA

Tel: +39 (049) 92 01 996
Fax: +39 (049) 92 16 265
info@emmesteel.it